

ОСВІТНЬО-ПРОФЕСІЙНА ПРОГРАМА

Спеціальна освіта

другого рівня вищої освіти (магістр)

за спеціальністю 016 Спеціальна освіта

галузі знань 01 Освіта/Педагогіка

Кваліфікація: Магістр спеціальної освіти. Логопед. Вчитель-реабілітолог.
Гувернер-дефектолог. Організатор спеціальної та інклюзивної освіти

ЗАТВЕРДЖЕНО ВЧЕНОЮ РАДОЮ

Голова вченої ради

 / проф. Безлюдний О. І.

(протокол № 088 від «29» серпня 2019 р.)

Освітня програма вводиться в дію з 01.09.2019 р.

Ректор  / проф. Безлюдний О. І.

(наказ № 649 від «30» серпня 2019 р.)

ПЕРЕДМОВА

Розроблено робочою групою у складі:

1. Демченко І. І. – голова комісії.
2. Цимбал-Слатвінська С. В.
3. Білан В. А.

1. Профіль освітньої програми зі спеціальності 016 Спеціальна освіта

1– Загальна інформація	
Повна назва навчального закладу та структурного підрозділу	Уманський державний педагогічний університет імені Павла Тичини. Кафедра спеціальної освіти
Ступінь вищої освіти та назва кваліфікації мовою оригіналу	Магістр спеціальної освіти. Логопед. Вчитель-реабілітолог. Гувернер-дефектолог. Організатор спеціальної та інклюзивної освіти.
Офіційна назва освітньої програми	Спеціальна освіта
Тип диплому та обсяг освітньої програми	Диплом магістра одиничний, 90 кредитів ЄКТС, термін навчання 1р. 4 міс.
Наявність акредитації	–
Цикл / рівень	Другий рівень вищої освіти
Передумови	Наявність освітнього ступеня «бакалавр».
Мова викладання	українська
Термін дії освітньої програми	1 р. 4 міс.
Інтернет-адреса постійного опису освітньої програми	fdo.udpu.org.ua /
2 – Мета освітньої програми	
Підготовка висококваліфікованих фахівців до психолого-педагогічної, управлінської та науково-дослідницької діяльності у галузі спеціальної та інклюзивної освіти.	
3 – Характеристика освітньої програми	
Предметна область (галузь знань, спеціальність, спеціалізація (за наявності))	Обов'язкові дисципліни I. Цикл загальної підготовки – 10 кредитів. 1.1. Професійно-орієнтована гуманітарна підготовка – 10 кредитів. II. Цикл професійної підготовки – 39 кредитів. 2.1. Психолого-педагогічна підготовка – 30 кредитів. 2.2. Науково-предметна підготовка – 9 кредитів. Дисципліни вільного вибору студента – 23 кредити Блок №1 – 23 кредитів Блок №2 – 23 кредитів Практична підготовка – 9 кредитів Атестація – 9 кредити
Орієнтація освітньої програми	Освітньо-професійна. Опанування загальних та фахових компетентностей для вирішення проблем у психолого-педагогічній, адміністративній, моніторинговій діяльності у галузі спеціальної та інклюзивної освіти.
Основний фокус освітньої програми та спеціалізації	Спеціальна та вища освіта
Особливості програми	Магістр спеціальної освіти набуває здатності планувати та управляти освітнім процесом у закладах спеціальної освіти та закладах дошкільної, загальної середньої освіти з інклюзивним та інтегрованим навчанням, здійснювати моніторингову, просвітницьку, адміністративну психолого-педагогічну, реабілітаційну діяльність, визначати освітню траєкторію дитини з особливими освітніми потребами

4 – Придатність випускників до працевлаштування та подальшого навчання	
Придатність до працевлаштування	Заклади спеціальної освіти, заклади дошкільної, загальної середньої освіти з інклюзивним та інтегрованим навчанням, навчально-реабілітаційні центри, інклюзивно-ресурсні центри, заклади системи МОН, МОЗ, Міністерства соціальної політики для осіб з особливими освітніми потребами.
Подальше навчання	Можливість навчатися за програмою третього, освітньо-наукового, рівня вищої освіти, який відповідає восьмому кваліфікаційному рівню Національної рамки кваліфікацій.
5 – Викладання та оцінювання	
Викладання та навчання	Стиль навчання – проблемно-дослідницький. Лекції, семінари, практичні заняття, індивідуально-дослідні завдання, самостійна робота, консультації. Навчання носить дискусійний та практичний характер (майстер-класи, ділові ігри, презентації, дискусії, проектування проблемних ситуацій, спільні консультації тощо) і відбувається у формі командної взаємодії (в групах, малих групах). Навчально-методичне забезпечення розміщене в «Віртуальному навчальному середовищі Moodle».
Оцінювання	Поточне опитування, модульний тестовий контроль, презентація індивідуально-дослідницьких робіт, есе, курсові роботи, проекти, звіти з практики, тестування знань в «Віртуальному навчальному середовищі Moodle». Підсумковий контроль – іспити та заліки з урахуванням накопичених балів поточного контролю. Державна атестація – комплексний кваліфікаційний іспит «Сучасні технології логопедичної та реабілітаційної роботи» та випускна кваліфікаційна робота.
6 – Програмні компетентності	
Інтегральна компетентність	Здатність компетентно розв'язувати різноаспектні комплексні задачі та актуальні проблеми в галузі спеціальної та інклюзивної освіти, керуючись принципами толерантної гуманної комунікації, професійної співпраці..
Загальні компетентності (ЗК)	ЗК-1. Здатність працювати згідно нових методологічних орієнтирів. ЗК-2. Здатність визнавати рівноправність та урахувати дитячу розмаїтість. ЗК-3. Здатність навчатися упродовж життя. ЗК-4. Здатність до професійної співпраці та ефективної комунікації. ЗК-5. Здатність виконувати функції наставника, тьютора, модератора. ЗК-6. Здатність спілкуватися державною мовою як усно, так і письмово.
Фахові компетентності (ФК)	ФК-1. Здатність моделювати та управляти освітнім та реабілітаційним процесом у закладах спеціальної освіти, закладах дошкільної, загальної середньої освіти з інклюзивним та інтегрованим навчанням, навчально-реабілітаційних центрах, інклюзивно-ресурсних центрах та встановлювати стосунки з суб'єктом комунікації. ФК-2. Здатність до проведення комплексної психолого-педагогічної оцінки розвитку дитини з особливими освітніми потребами, розроблення рекомендацій щодо програми

	<p>навчання, виховання, реабілітації та особливостей організації психолого-педагогічної допомоги відповідно до потенційних можливостей психофізичного розвитку дитини.</p> <p>ФК-3. Здатність здійснювати комплексний корекційно-педагогічний, психологічний, соціальний та реабілітаційний супровід дітей з особливими освітніми потребами у закладах спеціальної та загальної освіти, інклюзивно-ресурсних центрах.</p> <p>ФК-4. Здатність організовувати освітній процес у закладах спеціальної освіти та закладах дошкільної, загальної середньої освіти з інклюзивним та інтегрованим навчанням.</p> <p>ФК-5. Здатність до міжособистісного спілкування та співпраці у процесі професійної діяльності.</p> <p>ФК-6. Здатність проектувати зміст освітнього процесу, використовувати ефективні технології логопедичної, психолого-педагогічної, соціальної, реабілітаційної, корекційно-розвиткової роботи з дітьми з особливими освітніми потребами.</p> <p>ФК-7. Здатність аналізувати психологічні механізми навчання та виховання дитини з особливими освітніми потребами для забезпечення спрямованої соціалізації, інтеграції та профорієнтації.</p> <p>ФК-8. Здатність до особистісного та професійного самовдосконалення, навчання та саморозвитку.</p>
7	– Програмні результати навчання
	<p>ПРН-1. Уміння використовувати закономірності, історичні та сучасні досягнення у галузі спеціальної та інклюзивної освіти.</p> <p>ПРН-2. Уміння застосовувати сучасні освітні, логопедичні, реабілітаційні, інформаційні, психолого-педагогічні технології у роботі з особами з особливими освітніми потребами в умовах закладів спеціальної та загальної освіти, служб, організацій, установ сфери освіти, охорони здоров'я, соціального захисту.</p> <p>ПРН-3. Уміння визначати індивідуальну траєкторію дитини з особливими освітніми потребами.</p> <p>ПРН-4. Уміння здійснювати правову, фінансову, логопедичну, реабілітаційну, соціальну, психолого-педагогічну підтримку особам з особливими освітніми потребами.</p> <p>ПРН-5. Уміння використовувати інноваційні технології в логопедії.</p> <p>ПРН-6. Уміння аналізувати та оцінювати моніторинг стану та якості освіти дітей з особливими освітніми потребами.</p> <p>ПРН-7. Уміння організовувати професійну діяльність в умовах інклюзивного освітнього середовища.</p> <p>ПРН-8. Уміння дотримуватись правових норм законодавства України в галузі спеціальної освіти.</p> <p>ПРН-9. Уміння організовувати та проводити різні форми методичної роботи в районі (місті) для педагогічних працівників: семінари-практикуми, науково-практичних конференції, методичні об'єднання, спільні консультації для педагогічних фахівців, консультації для батьків, майстер-класи, колоквиуми з педагогічного досвіду, творчих груп,</p>

	<p>круглих столів, наставництва, стажування тощо.</p> <p>ПРН-10. Уміння ефективно взаємодіяти з органами управління та громадськими організаціями; налагоджувати професійну комунікацію із закладами освіти; здійснювати міжвідомчу взаємодію.</p> <p>ПРН-11. Уміння здійснювати просвітницьку роботу серед населення з питань спеціальної та інклюзивної освіти.</p> <p>ПРН-12. Уміння здійснювати психолого-педагогічний та реабілітаційний супровід дітей з особливими освітніми потребами в освітньому процесі.</p> <p>ПРН-13. Уміння застосовувати професійні знання з освітнього менеджменту в управлінській діяльності.</p> <p>ПРН-14. Володіння професійними знаннями й уміннями у галузі теоретичних основ інформатики й практичного використання комп'ютерних технологій.</p> <p>ПРН-15. Володіння навичками проектувати і здійснювати освітній процес з урахуванням сучасної соціокультурної ситуації.</p> <p>ПРН-16. Володіння навичками професійної співпраці в умовах спеціальної та інклюзивної освіти.</p>
8 – Ресурсне забезпечення реалізації програми	
Кадрове забезпечення	<p>До реалізації програми залучаються науково-педагогічні працівники з науковими ступенями та/або вченими званнями, а також висококваліфіковані спеціалісти.</p> <p>З метою підвищення фахового рівня всі науково-педагогічні працівники один раз на п'ять років проходять стажування, у т.ч. закордонні.</p>
Матеріально-технічне забезпечення	<p>Наявна матеріально-технічна база, що забезпечує проведення всіх видів практичної, дисциплінарної та міждисциплінарної підготовки та науково-дослідної роботи студентів. Обладнані комп'ютерні класи.</p>
Інформаційне та навчально-методичне забезпечення	<ul style="list-style-type: none"> – необмежений доступ до мережі Інтернет; – наукова бібліотека, читальні зали; – віртуальне навчальне середовище Moodle; – навчальні і робочі плани; – графіки навчального процесу; – навчально-методичні комплекси дисциплін; – навчальні та робочі програми дисциплін; – дидактичні матеріали для самостійної та індивідуальної роботи студентів з дисциплін; – програми практик; – методичні вказівки щодо виконання курсових проєктів (робіт), дипломних проєктів (робіт); – критерії оцінювання рівня підготовки; – пакети комплексних контрольних робіт.
8 – Академічна мобільність	
Національна кредитна мобільність	<p>На основі двосторонніх договорів між УДПУ імені Павла Тичини та університетами України. Допускаються індивідуальні угоди про академічну мобільність для навчання та проведення досліджень в університетах та наукових установах України. До керівництва науковою роботою здобувачів можуть бути залучені провідні фахівців університетів України на умовах індивідуальних договорів.</p>

	Кредити, отримані в інших університетах України, перезараховуються відповідно до довідки про академічну мобільність.
Міжнародна кредитна мобільність	<ul style="list-style-type: none"> – Угода про співробітництво 2014-2021 з Державною вищою професійною школою імені Я. А. Коменського у Лешно (Польща). – Угода про співробітництво 04.05.2010 (безстрокова) з Вищою державною школою професійної освіти у Гнезно (Польща). – Угода про співробітництво, науковий обмін 2015 – 2016, 2016 –2017. з Університетом Порто (Португалія). <p>Індивідуальна академічна мобільність можлива за рахунок участі у програмах проекту Еразмус + . Співпраця за договором Erasmus +.</p>
Навчання іноземних здобувачів вищої освіти	можливе на загальних умовах

2. Перелік компонент освітньо-професійної / наукової програми та їх логічна послідовність

2.1. Перелік компонентів ОП

Код н/д	Компоненти освітньої програми (навчальні дисципліни, курсові проекти(роботи), практики, кваліфікаційна робота)	Кількість кредитів / год	Форма підсумкового контролю
1	2	3	4
Обов'язкові компоненти ОП			
I	Цикл загальної підготовки	10 / 300	
1.1.	Професійно-орієнтована гуманітарна підготовка	10 / 300	
OK1	Академічна риторика	3 / 90	залік
OK2	Філософія та соціологія освіти	3 / 90	залік
OK3	Ділова іноземна мова	4 / 120	екзамен
II	Цикл професійної підготовки	39 / 1170	
2.1	Психолого-педагогічна підготовка	30 / 900	
OK4	Актуальні проблеми сучасного дитинства	3 / 90	екзамен
OK5	Вступ до абілітації та реабілітації дітей з обмеженнями життєдіяльності	3 / 90	екзамен
OK6	Інноваційні технології в логопедії	3 / 90	екзамен
OK7	Ортопедагогіка	3 / 90	екзамен
OK8	Робота організатора із спеціальної та інклюзивної освіти	3 / 90	залік
OK9	Спеціальна методика роботи гувернера-дефектолога	3 / 90	екзамен
OK10	Логопедична робота з особами з особливими освітніми потребами	3 / 90	залік
OK11	Сучасні психолого-педагогічні технології роботи з дітьми з особливими освітніми потребами	3 / 90	екзамен
OK12	Формування комунікативних умінь дітей з вадами мовлення	3 / 90	екзамен
OK13	Нормативно-правове забезпечення спеціальної освіти	3 / 90	залік
2.2	Науково-предметна підготовка	9 / 270	
OK14	Інклюзивна педагогіка	3 / 90	екзамен

OK15	Методологія наукових досліджень в галузі	3 / 90	залік
OK16	Теорія і практика дефектології та логопедії	3 / 90	екзамен
Вибіркові компоненти ОП			
	Блок 1	23 / 690	
ВВ 1.1	Інтернетика та прикладні технології в галузі	3 / 90	залік
ВВ 1.2	Сучасні системи психолого-педагогічної реабілітації	4 / 120	екзамен
ВВ 1.3	Професійне мовлення логопеда	3 / 90	екзамен
ВВ 1.4	Моделі та технології соціально-реабілітаційної роботи з дітьми з особливими освітніми потребами	4 / 120	залік
ВВ 1.5	Корекційна робота у спеціальних освітніх закладах	4 / 120	екзамен
ВВ 1.6	Логопедична діагностика та корекція системних порушень мовлення	5 / 150	залік
	Блок 2	23 / 690	
ВВ 2.1	Інформаційні технології та технічні засоби корекційного навчання	3 / 90	залік
ВВ 2.2	Актуальні проблеми психолого-педагогічної реабілітації осіб з особливими освітніми потребами	4 / 120	екзамен
ВВ 2.3	Тренінг комунікативних навичок логопеда	3 / 90	екзамен
ВВ 2.4	Методика соціально-реабілітаційної роботи з дітьми аутистичного спектру	4 / 120	залік
ВВ 2.5	Корекційна андрагогіка	4 / 120	екзамен
ВВ 2.6	Логоритміка з методикою	5 / 150	залік
	Практична підготовка	9 / 270	
П 01	Виробнича практика	9 / 270	екзамен
	Атестація, в т. ч. виконання випускової кваліфікаційної роботи	9 / 270	
ЗАГАЛЬНИЙ ОБСЯГ ОСВІТНЬОЇ ПРОГРАМИ		90 / 2700	

2.2. Структурно-логічна схема ОП

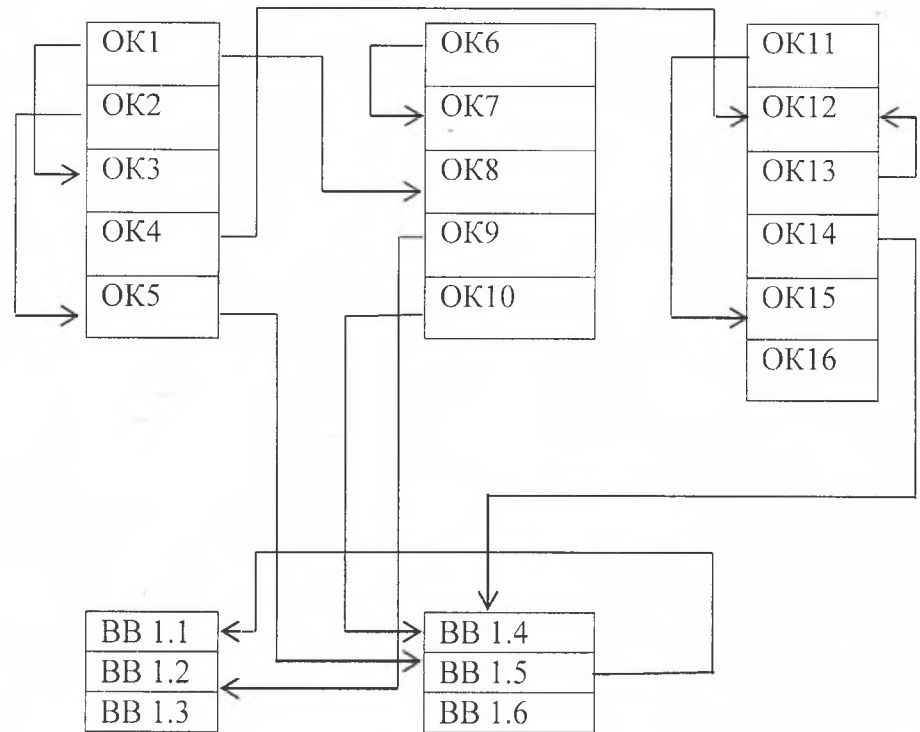

3. Форма атестації здобувачів вищої освіти

Атестація випускників освітньої програми спеціальності 016 Спеціальна освіта проводиться у формі захисту випускної кваліфікаційної роботи та здачі комплексного кваліфікаційного іспиту «Сучасні технології логопедичної та реабілітаційної роботи» і завершується видачею документу встановленого зразка про присудження йому ступеня магістра із присвоєнням кваліфікації: Магістр спеціальної освіти. Логопед. Вчитель-реабілітолог. Гувернер-дефектолог. Організатор спеціальної та інклюзивної освіти.

Атестація здійснюється відкрито і публічно.

4. Матриця відповідності програмних компетентностей компонентам освітньої програми (див. дод.)

5. Матриця забезпечення програмних результатів навчання (ПРН) відповідними компонентами освітньої програми (див. дод.)

Затверджено на засіданні вченої ради Уманського державного педагогічного університету імені Павла Тичини (протокол № 1 від 29 серпня 2019 р.; наказ № 649 о/д від 30 серпня 2019 р.).

Керівник проектної групи (гарант освітньої програми) :

Демченко І. І. – доктор педагогічних наук, професор кафедри спеціальної освіти Уманського державного педагогічного університету імені Павла Тичини.

Розробники:

1. **Цимбал-Слатвінська Світлана Володимирівна** – кандидат педагогічних наук, доцент кафедри спеціальної освіти Уманського державного педагогічного університету імені Павла Тичини.
2. **Білан Валентина Андріївна** – кандидат педагогічних наук, доцент кафедри спеціальної освіти Уманського державного педагогічного університету імені Павла Тичини.