

МІНІСТЕРСТВО ОСВІТИ І НАУКИ УКРАЇНИ
УМАНСЬКИЙ ДЕРЖАВНИЙ ПЕДАГОГІЧНИЙ УНІВЕРСИТЕТ
ІМЕНІ ПАВЛА ТИЧИНИ

ОСВІТНЬО-НАУКОВА ПРОГРАМА
ІСТОРІЯ ТА АРХЕОЛОГІЯ

третього рівня вищої освіти
за спеціальністю 032 «Історія та археологія»
галузі знань 03 «Гуманітарні науки»
Освітня кваліфікація: доктор філософії
Професійна кваліфікація: історик, викладач історії

ЗАТВЕРДЖЕНО ВЧЕНОЮ РАДОЮ УНІВЕРСИТЕТУ

Голова вченої ради

О. І. Безлюдний

протокол № 16 від 24.04 2021 р.

Освітня програма вводиться в дію з 1 вересня 2021 р.

Ректор О. І. Безлюдний

(наказ № 597/г від 12.05.21)

Умань, 2021 р.

ЛИСТ ПОГОДЖЕННЯ

Освітньо-наукової програми «Історія та археологія»

ГАЛУЗЬ ЗНАНЬ	03 Гуманітарні науки
СПЕЦІАЛЬНІСТЬ	032 Історія та археологія
РІВЕНЬ ВИЩОЇ ОСВІТИ	Третій
СТУПІНЬ ВИЩОЇ ОСВІТИ	Доктор філософії

Освітньо-наукову програму схвалено на засіданні
кафедри історії України
УДПУ імені Павла Тичини
(протокол № 8 ,від 25 березня 2021 р.)
Завідувач кафедри  Кузнець Тетяна Володимирівна

Освітньо-наукову програму схвалено на засіданні
кафедри всесвітньої історії та методик навчання
УДПУ імені Павла Тичини
(протокол № 8, від 24 березня 2021 р.)
Завідувач кафедри  Горохівський Петро Іванович

Освітньо-наукову програму схвалено вченою
радою історичного факультету
УДПУ імені Павла Тичини
(протокол № 10, від 25 березня 2021 р.)
Голова вченої ради  Карасевич Анатолій Олександрович

Освітньо-наукову програму погоджено
навчально-методичним відділом УДПУ імені Павла Тичини
Начальник відділу  Денисюк Ірина Анатоліївна

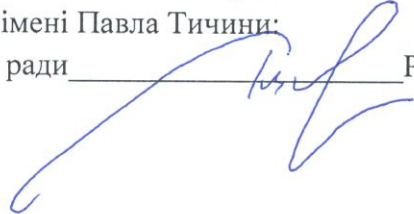
Освітньо-наукову програму погоджено
навчально-методичною рад
УДПУ імені Павла Тичини:
Голова ради  Розгон Валентина Володимирівна

ПЕРЕДМОВА

Освітньо-наукова програма розроблена проектною групою кафедри історії України і кафедри всесвітньої історії та методик навчання Уманського державного педагогічного університету імені Павла Тичини за спеціальністю 032 «Історія та археологія» для третього рівня вищої освіти.

Керівник проектної групи (гарант освітньої програми):

Кузнець Тетяна Володимирівна, д.іст.н., професор, завідувач кафедри історії України Уманського державного педагогічного університету імені Павла Тичини.

Члени проектної групи:

1. **Священко Зінаїда Василівна**, д.іст.н., професор, професор кафедри всесвітньої історії та методик навчання Уманського державного педагогічного університету імені Павла Тичини.

2. **Кривошея Ірина Іванівна**, д.іст.н., професор, професор кафедри всесвітньої історії та методик навчання Уманського державного педагогічного університету імені Павла Тичини.

3. **Кривошея Ігор Іванович**, к.іст.н., професор кафедри всесвітньої історії та методик навчання Уманського державного педагогічного університету імені Павла Тичини.

4. **Скус Ольга Володимирівна**, к.іст.н., доцент кафедри історії України Уманського державного педагогічного університету імені Павла Тичини.

Ця освітньо-наукова програма не може бути повністю чи частково відтворена, тиражована та розповсюджена без дозволу Уманського державного педагогічного університету імені Павла Тичини.

Рецензії-відгуки зовнішніх стейкхолдерів:

1. **Киридон Алла Миколаївна**, д.іст.н., професор, директор Державної наукової установи «Енциклопедичне видавництво».

2. **Давидюк Владислав Миронович**, директор Державного історико-архітектурного заповідника «Стара Умань».

Рецензії-відгуки зовнішніх стейкхолдерів додаються.

I. Профіль освітньої програми зі спеціальності

1 - Загальна інформація	
Повна назва вищого навчального закладу та структурного підрозділу	Уманський державний педагогічний університет імені Павла Тичини, історичний факультет, кафедра історії України, кафедра всесвітньої історії та методик навчання.
Ступінь вищої освіти та назва кваліфікації мовою оригіналу	Ступінь вищої освіти – третій (освітньо-науковий) Освітня кваліфікація: доктор філософії Професійна кваліфікація: історик, викладач історії
Офіційна назва освітньої програми	Освітньо-наукова програма «Історія та археологія»
Тип диплому та обсяг освітньої програми	Диплом доктора філософії, одиничний, 60 кредитів ЄКТС, термін навчання 4 роки
Наявність акредитації	Подача програми на акредитацію планується у 2022 - 2023 навчальному році
Цикл/рівень	НРК України – 8 рівень FQ – ENEA – третій цикл, EQF-LLL – 8 рівень
Передумови	Наявність ступеня магістра або освітньо-кваліфікаційного рівня «Спеціаліст» (у т. ч. за іншою спеціальністю)
Мова(и) викладання	Українська мова.
Термін дії освітньої програми	4 роки
Інтернет адреса постійного розміщення опису освітньої програми	– https://udpu.edu.ua/navchannia/osvitni-prohramy
2 - Мета освітньої програми	
Основною метою є підготовка висококваліфікованих і конкурентноспроможних фахівців (докторів філософії) за спеціальністю «Історія та археологія» для освітніх та наукових	

установ, які здатні самостійно вирішувати складні наукові та науково-практичні завдання у сфері гуманітарних наук, здійснювати інноваційну, педагогічно-організаційну та практичну діяльність на основі опанування теоретичними знаннями, методами історичних досліджень та іншими професійними компетентностями. Програма покликана забезпечити оволодіння здобувачами наукового ступеня методологією наукової та педагогічної діяльності, а також проведення власного наукового дослідження, результати якого мають наукову новизну, теоретичне та практичне значення.

Мета освітньо-наукової програми відповідає стратегії розвитку Уманського державного педагогічного університету імені Павла Тичини на 2021 - 2025 роки.

3 - Характеристика освітньої програми

Предметна область(галузь знань, спеціальність, спеціалізація(за наявності))	03 Гуманітарні науки 032 Історія та археологія
Академічні права	
Орієнтація освітньої програми	Програма зорієнтована на отримання теоретичних, концептуальних та методологічних знань у галузі історії, спеціалізованих умінь/навичок, які необхідні для розв'язання актуальних і значущих проблем у сфері інноваційної науково-дослідницької діяльності, розширення та перегляду уже накопичених знань і професійної практики, критичного аналізу і синтезу нових знань і новітніх ідей у сфері історії.
Основний фокус освітньої програми та спеціалізації	Програма покликана розвивати у здобувачів освітньо-наукового рівня освіти уміння започатковувати, планувати, реалізовувати та коригувати послідовний процес комплексного наукового дослідження певної історичної проблеми, а також забезпечувати набуття знань та навичок застосування методології історичного дослідження. Програма забезпечує уміння презентації наукового дослідження. Вона зацентрована на сучасні досягнення історичної науки та передові методи викладацької діяльності. Ключові слова: історія, історія України, всесвітня історія, історіографія, археологія, історичне джерелознавство, історичний процес, історичне явище, історичні дослідження, наукові проекти.
Особливості	Програма поєднує обов'язкові навчальні

<p>програми</p>	<p>дисципліни, які уможливають набуття ґрунтовних знань з історії і історіографії, формування практичних навичок здійснення власного історичного дослідження шляхом удосконалення евристичної архівної діяльності, підготовки наукових проєктів, формують надійний підмурівок для науково-дослідницької та викладацької діяльності. Дисципліни ж вільного вибору забезпечують розширення знань з тематики власного наукового дослідження.</p> <p>Реалізація ОНП передбачає залучення до освітнього процесу професіоналів-практиків, зустрічі з представниками роботодавців, можливість участі у програмах академічної мобільності.</p> <p>Обов'язковим елементом програми є науково-дослідницька робота та педагогічна практика здобувачів на профільній кафедрі.</p>
<p>4 – Придатність випускників до працевлаштування та подальшого навчання</p>	
<p>Придатність до працевлаштування</p>	<p>Наукова, науково-дослідницька, викладацька, адміністративна та управлінська діяльність у галузі вивчення історії у науково-дослідних установах, закладах вищої освіти, інших закладах освіти, органах влади та місцевого самоврядування всіх рівнів.</p> <p>У відповідності з Національним класифікатором України: «Класифікатор професій» ДК 003 : 2010 доктор філософії зі спеціальності «Історія та археологія» може обіймати такі професії:</p> <p>2310.2 - викладач закладу вищої освіти, 2443.1 - молодший науковий співробітник (історія), науковий співробітник (історія), співробітник-консультант (історія), 2443.2 - історик (економіка, політика, суспільні відносини), консультант з питань історії.</p> <p>Наукова, науково-педагогічна та науково-організаційна діяльність у системі освіти та в наукових установах</p>
<p>Подальше навчання</p>	<p>Здобувши науковий ступінь доктора філософії з історії та археології, молоді науковці мають право здобувати науковий ступінь доктора історичних наук, підвищувати професійну кваліфікацію та отримувати додаткову післядипломну освіту.</p>

5 - Викладання та оцінювання

Викладання та навчання

Орієнтоване на наукові інтереси аспірантів навчання, проблемно-орієнтоване навчання, самостійна робота з застосуванням монографій, нормативно-законодавчих актів, джерел, дистанційної взаємодії із викладачем. Переважно заняття відбуваються в малих групах із предметними дискусіями. Викладання проводиться у формі традиційних і мультимедійних лекцій; практичні та семінарські заняття передбачають застосування інтерактивних технологій і різних форм групової роботи; участь в наукових дослідженнях є обов'язковою і реалізується через індивідуальну роботу з викладачами, підготовку фахових статей, виступів на наукових заходах різних рівнів. Заохочується залучення аспірантів до участі в науково-дослідних темах кафедр та виконанні НДР на замовлення.

Під час навчання передбачено також упровадження активних методів навчання, що забезпечують особистісно-орієнтований підхід; тісна співпраця аспірантів і наукових керівників; підтримка та консультування аспірантів з боку науково-педагогічних працівників університету

Останні два роки навчання в аспірантурі відводяться на підготовку до захисту дисертаційної роботи.

Здобувачі мають можливість апробації власних досліджень на наукових конференціях, що проводяться профільними кафедрами університету, та у науковому журналі «Уманська старовина».

Оцінювання

Накопичувальна система, що передбачає поточний та семестровий контроль у вигляді презентацій, есе, письмових і усних екзаменів, заліків оцінюються відповідно до визначених критеріїв рейтингової системи оцінювання.

Передбачено захист звіту з педагогічної практики на позиції асистента, доповіді на наукових семінарах та конференціях, участь в наукових проектах та фахових публікаціях в журналах, які індексуються у наукометричних базах даних;

Обов'язковими є атестація здобувача за результатами виконання індивідуального плану (двічі на рік) та підсумковий звіт (прилюдний

	захист основних положень кваліфікаційної роботи).
6 – Програмні компетентності	
Інтегральна компетентність	Здатність визначати та розв'язувати складні науково-теоретичні та практичні, соціально значущі комплексні проблеми у галузі історії та археології на основі сучасної методології та джерел, що передбачає глибинне переосмислення наявних та створення нових цілісних знань, впровадження сучасних досягнень історичної науки у професійну практику та/або науково-педагогічну діяльність.
Загальні компетентності (ЗК)	<p>ЗК1. Оволодіння загальнонауковими компетентностями, спрямованими на формування системного наукового світогляду, критичного та гнучкого мислення.</p> <p>ЗК2. Здатність до генерування нових складних ідей, аналізу та синтезу цілісних знань, володіння сучасною методологією.</p> <p>ЗК3. Здатність до організації та проведення оригінальних наукових досліджень.</p> <p>ЗК4. Здатність спілкуватись з науковою спільнотою, з метою презентації результатів наукових досліджень та їх оприлюднення українською, англійською та/або іншою іноземною мовою.</p> <p>ЗК5. Здатність до науково-педагогічної діяльності в галузі історії та археології.</p> <p>ЗК6. Здатність діяти на основі загальнолюдських етичних міркувань та академічної доброчесності.</p> <p>ЗК7. Здатність до пошуку, оброблення та аналізу інформації з різних джерел, уміння з ними працювати. Виявляти не вирішені раніше задачі (проблеми), формулювати наукові гіпотези.</p> <p>ЗК8. Здатність до використання інформаційних та комунікаційних технологій.</p> <p>ЗК9. Здатність до застосування комплексності в організації творчої діяльності та процесу проведення наукових досліджень.</p> <p>ЗК10. Здатність до ефективного використання соціальних навичок.</p> <p>ЗК11. Здатність до вдосконалення педагогічної майстерності та техніки, професійних навичок майбутнього вченого.</p> <p>ЗК12. Здатність приймати рішення та нести</p>

	<p>відповідальність за ініційовані види дослідницько-інноваційної діяльності та проекти, ризикувати та активно діяти в умовах невизначеності.</p>
<p>Спеціальні (фахові, предметні) компетентності (СК)</p>	<p>ФК1. Здатність до комплексного володіння інформацією відносно сучасного стану та магістральних тенденцій розвитку світової та української історичної науки та вміння прогнозувати перспективи її розвитку.</p> <p>ФК2. Здатність до створення нових знань засобом проведення оригінального дослідження, якість якого може бути визнана на міжнародному та національному рівнях.</p> <p>ФК3. Здатність синтезувати теоретичні знання з результатами джерелознавчих досліджень на рівні отримання нового знання з конкретної проблематики в історичній науці.</p> <p>ФК4. Здатність глибоко аналізувати та порівнювати різноманітні теорії, концепції, гіпотези в межах предметної сфери наукового дослідження, глибоко розуміти специфіку сучасного понятійного апарату, пропонувати адекватні висновки та пропозиції.</p> <p>ФК5. Глибокі знання та розуміння історичного процесу та ґрунтовні знання спеціальної сфери дослідження.</p> <p>ФК6. Здатність інтерпретувати певну наукову проблему в контексті сучасних ціннісних орієнтирів і з огляду на ступінь її розробленості в історіографії.</p> <p>ФК7. Здатність визначати найбільш валідні методологічні принципи історичного дослідження із широким застосуванням міждисциплінарних методів і підходів.</p> <p>ФК8. Здатність до формування структури дисертації та рубрикація її змістового наповнення.</p> <p>ФК9. Здатність до ефективного управління дослідницьким процесом, зокрема визначення основних цілей в історії та археології, оптимального поєднання пріоритетних і поточних видів діяльності з історії та археології.</p> <p>ФК10. Здатність застосовувати на практиці принципи спільного дослідження в історії, археології та інших гуманітарних науках як провідного засобу для розв'язання комплексних наукових проблем в історичній сфері.</p>

	<p>ФК11. Здатність брати участь у науковому діалозі, зокрема на рівні критичних наукових дискусій із умінням відстоювати власні погляди та позицію.</p> <p>ФК12. Здатність до ініціювання наукових комплексних історичних проектів, лідерства та цілковитої автономності під час їхньої реалізації.</p>
7 – Програмні результати навчання	
ПРН	<p>ПРН1. Формувати системний науковий світогляд, володіти сучасними теоріями і концепціями у сфері історії та археології.</p> <p>ПРН2. Організовувати та проводити оригінальні наукові дослідження у сфері історії та археології на відповідному фаховому рівні, досягати наукових результатів, що створюють нові знання для розв'язання актуальних наукових проблем.</p> <p>ПРН3. Демонструвати навички самостійного виконання наукового дослідження, гнучкого мислення, відкритості до нових знань, результатів власної роботи і нести відповідальність за результати своєї професійної діяльності.</p> <p>ПРН4. Демонструвати ґрунтовне розуміння методологічних принципів і сучасних методик наукового історичного дослідження, зокрема з застосуванням новітніх інформаційних технологій.</p> <p>ПРН5. Здійснювати формування наукових гіпотез, вести самостійний науковий пошук, відбір і обробку наукової інформації та емпіричних даних відносно фундаментальних досліджень у межах історичної науки.</p> <p>ПРН6. Здійснювати критичний аналіз, узагальнювати результати наукових досліджень, формулювати та обґрунтовувати висновки і пропозиції щодо розвитку концептуальних і методологічних знань у галузі історії та археології.</p> <p>ПРН7. Демонструвати знання специфіки джерельної основи історичного дослідження, особливості типологізації, класифікації джерел, розуміння понятійно-категоріального апарату, володіння науковим інструментарієм історіографічного аналізу.</p> <p>ПРН8. Орієнтуватися та вміло застосовувати як загальнонаукові, так і спеціальні методи наукових досліджень у галузі історії та археології.</p>

	<p>ПРН9. Здійснювати апробацію та впровадження результатів власних досліджень у сфері історії та археології.</p> <p>ПРН10. Застосовувати науково-педагогічні технології, формулювати зміст, цілі навчання, способи їх досягнення, форми контролю, нести відповідальність за ефективність навчального процесу.</p> <p>ПРН11. Демонструвати навички наукової комунікації, міжнародного співробітництва, представляти широкій науковій спільноті та громадськості результати дослідницької діяльності у сфері історії та археології українською та іноземними мовами в усній та письмовій формі.</p> <p>ПРН12. Діяти на основі етичних міркувань та академічної доброчесності в процесі проведення наукових досліджень, оприлюднення результатів та їх впровадження.</p> <p>ПРН13. Демонструвати соціальні навички під час командної роботи, науково-освітньої діяльності, проходження апробації результатів проведених досліджень.</p> <p>ПРН14. Презентувати результати власних наукових досліджень у фахових публікаціях українських і закордонних видань, зокрема внесених до наукометричних баз.</p> <p>ПРН15. Демонструвати навички особистого професійного розвитку, планування власного часу, формування власної кар'єрної траєкторії.</p> <p>ПРН16. Розвивати набуті компетентності у процесі подальшого навчання на засадах самокерування та автономії, виявляти ініціативність у різноманітних видах діяльності.</p>
8 – Ресурсне забезпечення реалізації програми	
Кадрове забезпечення	<p>Склад проектної групи освітньо-наукової програми, професорсько-викладацький склад, що задіяний у викладанні навчальних дисциплін за освітньо-науковою програмою, відповідає вимогам до провадження освітньої діяльності на третьому (доктор філософії) рівні вищої освіти. Реалізація програми на 100% забезпечується науково-педагогічними працівниками з науковими ступенями та вченими званнями, фахівцями-практиками. З метою підвищення фахового рівня всі науково-педагогічні працівники один раз на п'ять років проходить підвищення кваліфікації,</p>

	<p>беруть участь у стажуваннях, зокрема закордонних. Кадрове забезпечення сформовано відповідно до кадрових вимог щодо забезпечення провадження освітньої діяльності для третього освітньо-наукового рівня вищої освіти (додаток 2 до Ліцензійних умов, затверджених Постановою Кабінету Міністрів України від 30.12.2015 р. № 1187 зі змінами, внесеними згідно з Постановою Кабінету Міністрів України № 347 від 10.05.2018 р.).</p>
<p>Матеріально – технічне забезпечення</p>	<p>Відповідно до технологічних вимог щодо матеріально-технічного забезпечення освітньої діяльності відповідного рівня вищої освіти, затверджених Постановою Кабінету Міністрів України від 30.12.2015 р. № 1187 зі змінами, внесеними згідно з Постановою Кабінету Міністрів України №347 від 10.05.2018.</p> <p>Використання можливостей діючих на історичному факультеті лабораторій:</p> <ul style="list-style-type: none"> - Науково-дослідна лабораторія «Історичне краєзнавство Уманщини», - Науково-дослідна лабораторія «Археологія Уманщини», - Навчально-методична лабораторія «Відродження нації», - Науково-дослідна лабораторія соціологічних досліджень «Соціовимір».
<p>Інформаційне та навчально – методичне забезпечення</p>	<p>Щорічно оновлену інформацію про організацію освітньої діяльності для підготовки здобувачів вищої освіти розміщують на сайті Університету https://udpu.edu.ua у рубриці «Навчання».</p> <p>Освітні програми підготовки здобувачів вищої освіти опубліковують і розміщують на веб-сайті Університету в рубриці «Навчання. Освітні програми» https://udpu.edu.ua/navchannia/osvitni-prohramy. На сайті університету також висвітлюють: академічний календар (оновлений на кожний навчальний рік); графік освітнього процесу (оновлений на кожний навчальний рік); нормативні документи (положення), які регламентують організацію освітнього процесу в Університеті.</p> <p>Підтримку навчальної діяльності та управління освітнім процесом в інформаційному середовищі Університету забезпечують сайти:</p> <ul style="list-style-type: none"> - інформаційно-освітнє середовище

<https://dls.udpu.edu.ua>, яке містить електронні навчальні курси (ЕНК) для здобувачів вищої освіти. Кожна навчальна дисципліна має електронну підтримку у вигляді електронного курсу з теоретичним матеріалом, ресурсами для виконання лабораторних та практичних робіт, самостійної роботи, поточного, модульного і підсумкового контролів;

- електронний архів навчальних, наукових та навчально-методичних матеріалів <https://library.udpu.edu.ua>, до яких увійшли оцифровані підручники, посібники, навчально-методичні матеріали, електронні копії наукових статей працівників університету; матеріали конференцій, які проводилися в університеті, автореферати дисертацій, захищених в Університеті, методичні матеріали на підтримку навчального процесу, патенти.

Відкрито доступ наукометричних баз даних Web of Science та SCOPUS видавництва Elsevier, що надають користувачам можливість отримати результати тематичного пошуку, відслідкувати свій рейтинг.

Бібліотечний фонд університету багатогалузевий, нараховує 417 446 примірників вітчизняної та зарубіжної літератури, зокрема рідкісних видань, спец. видів науково-технічної літератури і документів, авторефератів дисертацій, дисертацій. Бібліотека щороку здійснює переплату 202 назв методичних, наукових, фахових періодичних видань. В структурі бібліотеки наявні 6 читальних залів на 45 посадкових місць. Всі ресурси бібліотеки доступні через сайт Університету: <https://library.udpu.edu.ua>.

Здобувачі вищої освіти мають доступ до інформації щодо розвитку наукової і науково-технічної діяльності (спеціалізовані вчені ради, наукометрична діяльність, фахові наукові видання, академічна доброчесність, вимоги до наукових кваліфікаційних праць, публікацій на здобуття наукового ступеня), міжнародної діяльності (міжнародна академічна мобільність, програми, проекти, стажування, наукові заходи, наукові видання) університету: <https://nauka.udpu.edu.ua>.

Всі зареєстровані користувачі мають необмежений доступ до мережі Інтернет.

Матеріали навчально-методичного забезпечення освітньо-професійної програми викладені у

	<p>інформаційному середовищі Moodle http://dls.udpu.org.ua/ В інституційному депозитарії знаходяться наукові праці науково-педагогічних працівників університету http://dspace.udpu.org.ua Читальний зал забезпечений бездротовим доступом до мережі Інтернет. Всі ресурси бібліотеки доступні через сайт університету: http://library.udpu.org.ua/ Наявність інформаційно-технологічних засобів (антиплагіатна програма) забезпечення академічної доброчесності.</p>
9 – Академічна мобільність	
<p>Національна кредитна мобільність</p>	<p>На основі двосторонніх договорів між Уманським державним педагогічним університетом імені Павла Тичини та закладами вищої освіти й науковими установами України (Положення про порядок реалізації права на академічну мобільність здобувачів вищої освіти Уманського державного педагогічного університету імені Павла Тичини (протокол № 12 від 21 червня 2016 р.: https://udpu.edu.ua/documents/doc/%D0%94%D0%BE%D0%BA%D1%83%D0%BC%D0%B5%D0%BD%D1%82%D0%B8) можливе стажування та підвищення кваліфікації в інших навчальних закладах України. Заключені договори з: 1. Державною науковою установою «Енциклопедичне видавництво» (м. Київ). 2. Державним історико-архітектурним заповідником «Стара Умань».</p>
<p>Міжнародна кредитна мобільність</p>	<p>Право здобувачів вищої освіти на академічну мобільність реалізовується на підставі міжнародних програм і проектів, договорів про співробітництво в галузі освіти і науки між університетом та закладами-партнерами або з власної ініціативи здобувача, підтримуваної адміністрацією університету, на основі індивідуальних запрошень. Формами академічної мобільності здобувачів вищої освіти в університеті є навчання за програмами академічної мобільності, мовне або наукове стажування, проходження навчальної та виробничої практик. Навчання учасників освітнього процесу за програмами академічної мобільності може передбачати отримання випускниками документа про вищу освіту закладу-партнера, а також спільних або подвійних документів про вищу освіту закладів-партнерів. Реалізуються програми подвійного диплома: Тракійський університет в м. Стара Загора(Болгарія);</p>

	Державна вища школа професійної освіти ім. Іполіта Цегельського в м. Гнезно (Польща); Поморська академія в м. Слупську (Польща); Державна вища професійна школа імені Я. А. Коменського в м. Лешно (Польща); Академія імені Яна Длугоша в м. Ченстохові (Польща); Інститут європейської культури Познанського університету імені Адама Міцкевича в м. Гнезно (Польща); Державна вища школа професійної освіти в м. Хелмі (Польща).
Навчання іноземних здобувачів вищої освіти	Можливість навчання іноземних студентів (див. ліцензію) не передбачена.

II. Перелік освітніх компонентів освітньо-наукової програми

Код н/д	Компоненти освітньої програми (навчальні дисципліни, практики, атестація)	Кількість кредитів	Форма підсумкового контролю
1	2	3	4
Обов'язкові компоненти ОП			
ОК 01	Іноземна мова для наукового спілкування	5	екзамен
ОК 02	Філософія науки та інновацій	3	залік
ОК 03	Культура і цивілізація	3	екзамен
ОК 04	Теорія і практика історичних досліджень	3	екзамен
ОК 05	Історія, концепції та сучасні досягнення історичної науки	3	екзамен
ОК 06	Актуальні проблеми сучасної світової історіографії	3	екзамен
ОК 07	Архівна евристика	3	залік
ОК 08	Сучасні інформаційні технології в історичних дослідженнях	3	залік
ОК 09	Управління науковими проектами	3	екзамен
ОК 10	Інтелектуальна власність та академічна доброчесність	3	екзамен

Загальний обсяг кредитів обов'язкових компонентів 32 кредити			
Вибіркові компоненти ОП 16			
Практична підготовка			
ПП1.	Навчальна практика		
ПП2.	Виробнича практика	6	залік
Атестація		6	
ЗАГАЛЬНИЙ ОБСЯГ ОСВІТНЬОЇ ПРОГРАМИ 60 кредитів			

III. Логічна послідовність освітніх компонентів освітньої програми

Код н/д	Обов'язкові компоненти ОП (навчальні дисципліни, практики, атестація)		
1 семестр			
ОК 01	Іноземна мова для наукового спілкування		
ОК 06	Актуальні проблеми сучасної світової історіографії		
ОК 07	Архівна евристика		
ОК 08	Сучасні інформаційні технології в історичних дослідженнях		
2 семестр			
ОК 01	Іноземна мова для наукового спілкування		
ОК 03	Культура і цивілізація		
ОК 04	Теорія і практика історичних досліджень		
ОК 05	Історія, концепції та сучасні досягнення історичної науки		
3 семестр			
ОК 02	Філософія науки та інновації		
ОК 10	Інтелектуальна власність та академічна доброчесність		
4 семестр			
ОК 09	Управління науковими проєктами		
ПП	Виробнича практика		
	Атестація		

IV. ОПИС ПРОГРАМИ

Компетентності, якими повинен оволодіти здобувач	Програмні результати навчання	Найменування навчальних дисциплін, практик
Обов'язкові компоненти ОП		
ЗК/ФК	ПРН	Назва

		дисципліни
<p>ЗК1. Оволодіння загальнонауковими компетентностями, спрямованими на формування системного наукового світогляду, критичного та гнучкого мислення.</p> <p>ФК1. Здатність до комплексного володіння інформацією відносно сучасного стану та магістральних тенденцій розвитку світової та української історичної науки та вміння прогнозувати перспективи її розвитку.</p>	<p>ПРН1. Формувати системний науковий світогляд, володіти сучасними теоріями і концепціями у сфері історії та археології.</p>	<p>ОК 02. Філософія науки та інновацій</p> <p>ОК 05. Історія, концепції та сучасні досягнення історичної науки</p> <p>ОК 01. Іноземна мова для наукового спілкування</p> <p>ОК 03. Культура і цивілізація</p>
<p>ЗК2. Здатність до генерування нових складних ідей, аналізу та синтезу цілісних знань, володіння сучасною методологією.</p> <p>ФК2. Здатність до створення нових знань засобом проведення оригінального дослідження, якість якого може бути визнана на міжнародному та національному рівнях.</p> <p>ФК3. Здатність синтезувати теоретичні знання з результатами джерелознавчих досліджень на рівні отримання нового знання з конкретної проблематики в історичній науці.</p>	<p>ПРН4. Демонструвати ґрунтовне розуміння методологічних принципів і сучасних методик наукового історичного дослідження, зокрема з застосуванням новітніх інформаційних технологій.</p> <p>ПРН8. Орієнтуватися та вміло застосовувати як загальнонаукові, так і спеціальні методи наукових досліджень у галузі історії та археології.</p>	<p>ОК 04. Теорія і практика історичних досліджень</p> <p>ОК 05. Історія, концепції та сучасні досягнення історичної науки</p> <p>ОК 08. Сучасні інформаційні технології в історичних дослідженнях</p>
<p>ЗК3. Здатність до</p>	<p>ПРН2.</p>	<p>ОК 07. Архівна</p>

<p>організації та проведення оригінальних наукових досліджень.</p> <p>ФК7. Здатність визначати найбільш валідні методологічні принципи історичного дослідження із широким застосуванням міждисциплінарних методів і підходів.</p> <p>ФК8. Здатність до формування структури дисертації та рубрикація її змістового наповнення.</p>	<p>Організовувати та проводити оригінальні наукові дослідження у сфері історії та археології на відповідному фаховому рівні, досягати наукових результатів, що створюють нові знання для розв'язання актуальних наукових проблем.</p> <p>ПРН6. Здійснювати критичний аналіз, узагальнювати результати наукових досліджень, формулювати та обґрунтовувати висновки і пропозиції щодо розвитку концептуальних і методологічних знань у галузі історії та археології.</p>	<p>евристика</p> <p>ОК 04. Теорія і практика історичних досліджень</p>
<p>ЗК4. Здатність спілкуватись з науковою спільнотою, з метою презентації результатів наукових досліджень та їх оприлюднення українською, англійською та/або іншою іноземною мовою.</p> <p>ФК9. Здатність до ефективного управління дослідницьким процесом, зокрема визначення основних цілей в історії та археології, оптимального поєднання пріоритетних і</p>	<p>ПРН9. Здійснювати апробацію та впровадження результатів власних досліджень у сфері історії та археології.</p> <p>ПРН11. Демонструвати навички наукової комунікації, міжнародного співробітництва, представляти широкій науковій спільноті та громадськості результати дослідницької діяльності у сфері історії та археології українською та іноземними мовами в усній та письмовій формі.</p>	<p>ОК 08. Сучасні інформаційні технології в історичних дослідженнях</p> <p>ПП. Виробнича практика</p> <p>ОК 09. Управління науковими проектами</p> <p>ОК 01. Іноземна мова для наукового спілкування</p>

<p>поточних видів діяльності з історії та археології.</p>		
<p>ЗК5. Здатність до науково-педагогічної діяльності в галузі історії та археології. ФК11. Здатність брати участь у науковому діалозі, зокрема на рівні критичних наукових дискусій із умінням відстоювати власні погляди та позицію.</p>	<p>ПРН10. Застосовувати науково-педагогічні технології, формулювати зміст, цілі навчання, способи їх досягнення, форми контролю, нести відповідальність за ефективність навчального процесу.</p>	<p>ПП. Виробнича практика</p>
<p>ЗК6. Здатність діяти на основі загальнолюдських етичних міркувань та академічної доброчесності. ФК6. Здатність інтерпретувати певну наукову проблему в контексті сучасних ціннісних орієнтирів і з огляду на ступінь її розробленості в історіографії.</p>	<p>ПРН12. Діяти на основі етичних міркувань та академічної доброчесності в процесі проведення наукових досліджень, оприлюднення результатів та їх впровадження.</p>	<p>ОК 02. Філософія науки та інновацій ОК 03. Культура і цивілізація ОК 10. Інтелектуальна власність та академічна доброчесність</p>
<p>ЗК7. Здатність до пошуку, оброблення та аналізу інформації з різних джерел, уміння з ними працювати. Виявляти не вирішені раніше задачі (проблеми), формулювати наукові гіпотези. ФК5. Глибокі знання та розуміння історичного процесу та ґрунтовні знання спеціальної сфери дослідження.</p>	<p>ПРН5. Здійснювати формування наукових гіпотез, вести самостійний науковий пошук, відбір і обробку наукової інформації та емпіричних даних відносно фундаментальних досліджень у межах історичної науки. ПРН7. Демонструвати знання специфіки джерельної основи історичного дослідження, особливості типологізації,</p>	<p>ОК 04. Теорія і практика історичних досліджень ОК 06. Актуальні проблеми сучасної світової історіографії ОК 07. Архівна евристика</p>

	класифікації джерел, розуміння понятійно-категоріального апарату, володіння науковим інструментарієм історіографічного аналізу.	
ЗК8. Здатність до використання інформаційних та комунікаційних технологій. ФК10. Здатність застосовувати на практиці принципи спільного дослідження в історії, археології та інших гуманітарних науках як провідного засобу для розв'язання комплексних наукових проблем в історичній сфері.	ПРН14. Презентувати результати власних наукових досліджень у фахових публікаціях українських і закордонних видань, зокрема внесених до наукометричних баз.	ОК 09. Управління науковими проєктами ОК 01. Іноземна мова для наукового спілкування ОК 08. Сучасні інформаційні технології в історичних дослідженнях
ЗК9. Здатність до застосування комплексності в організації творчої діяльності та процесу проведення наукових досліджень. ФК10. Здатність застосовувати на практиці принципи спільного дослідження в історії, археології та інших гуманітарних науках як провідного засобу для розв'язання комплексних наукових проблем в історичній сфері.	ПРН3. Демонструвати навички самостійного виконання наукового дослідження, гнучкого мислення, відкритості до нових знань, результатів власної роботи і нести відповідальність за результати своєї професійної діяльності.	ПП. Виробнича практика ОК 09. Управління науковими проєктами ОК 01. Іноземна мова для наукового спілкування
ЗК10. Здатність до ефективного використання соціальних навичок. ФК11. Здатність	ПРН13. Демонструвати соціальні навички під час командної роботи, науково-освітньої	ПП. Виробнича практика ОК 01. Іноземна мова для наукового

<p>брати участь у науковому діалозі, зокрема на рівні критичних наукових дискусій із умінням відстоювати власні погляди та позицію.</p>	<p>діяльності, проходження апробації результатів проведених досліджень.</p>	<p>спілкування</p>
<p>ЗК11. Здатність до вдосконалення педагогічної майстерності та техніки, професійних навичок майбутнього вченого.</p> <p>ФК4. Здатність глибоко аналізувати та порівнювати різноманітні теорії, концепції, гіпотези в межах предметної сфери наукового дослідження, глибоко розуміти специфіку сучасного понятійного апарату, пропонувати адекватні висновки та пропозиції.</p>	<p>ПРН15. Демонструвати навички особистого професійного розвитку, планування власного часу, формування власної кар'єрної траєкторії.</p>	<p>ПП. Виробнича практика ОК 01. Іноземна мова для наукового спілкування ОК 04. Теорія і практика історичних досліджень ОК 05. Історія, концепції та сучасні досягнення історичної науки</p>
<p>ЗК12. Здатність приймати рішення та нести відповідальність за ініційовані види дослідницько-інноваційної діяльності та проекти, ризикувати та активно діяти в умовах невизначеності.</p> <p>ФК12. Здатність до ініціювання наукових комплексних історичних проектів, лідерства та цілковитої автономності під час їхньої реалізації.</p>	<p>ПРН16. Розвивати набуті компетентності у процесі подальшого навчання на засадах самокерування та автономії, виявляти ініціативність у різноманітних видах діяльності.</p>	<p>ПП. Виробнича практика ОК 01. Іноземна мова для наукового спілкування</p>

V. Форми атестації здобувачів вищої освіти

Атестація здобувачів ступеня доктор філософії за освітньо-науковою програмою проводиться відповідно до навчального плану і включає оцінювання теоретичної та практичної підготовки (іспити за навчальним планом, звіт з педагогічної практики на позиції асистента).

Випускна атестація здобувачів вищої освіти за освітньо-науковою програмою Історія та археологія спеціальності 032 «Історія та археологія» здійснюється у формі захисту дисертаційної роботи та завершується видачею документа встановленого зразка про присудження ступеня доктора філософії з присвоєнням кваліфікації: доктор філософії. Кваліфікаційна робота перевіряється на плагіат та після захисту розміщується у відкритому електронному архіві наукових та освітніх матеріалів УДПУ імені Павла Тичини для вільного доступу. Випускна атестація здійснюється відкрито та публічно.

VI. Структурно-логічна схема освітньо-наукової програми спеціальності 032 «Історія та археологія»

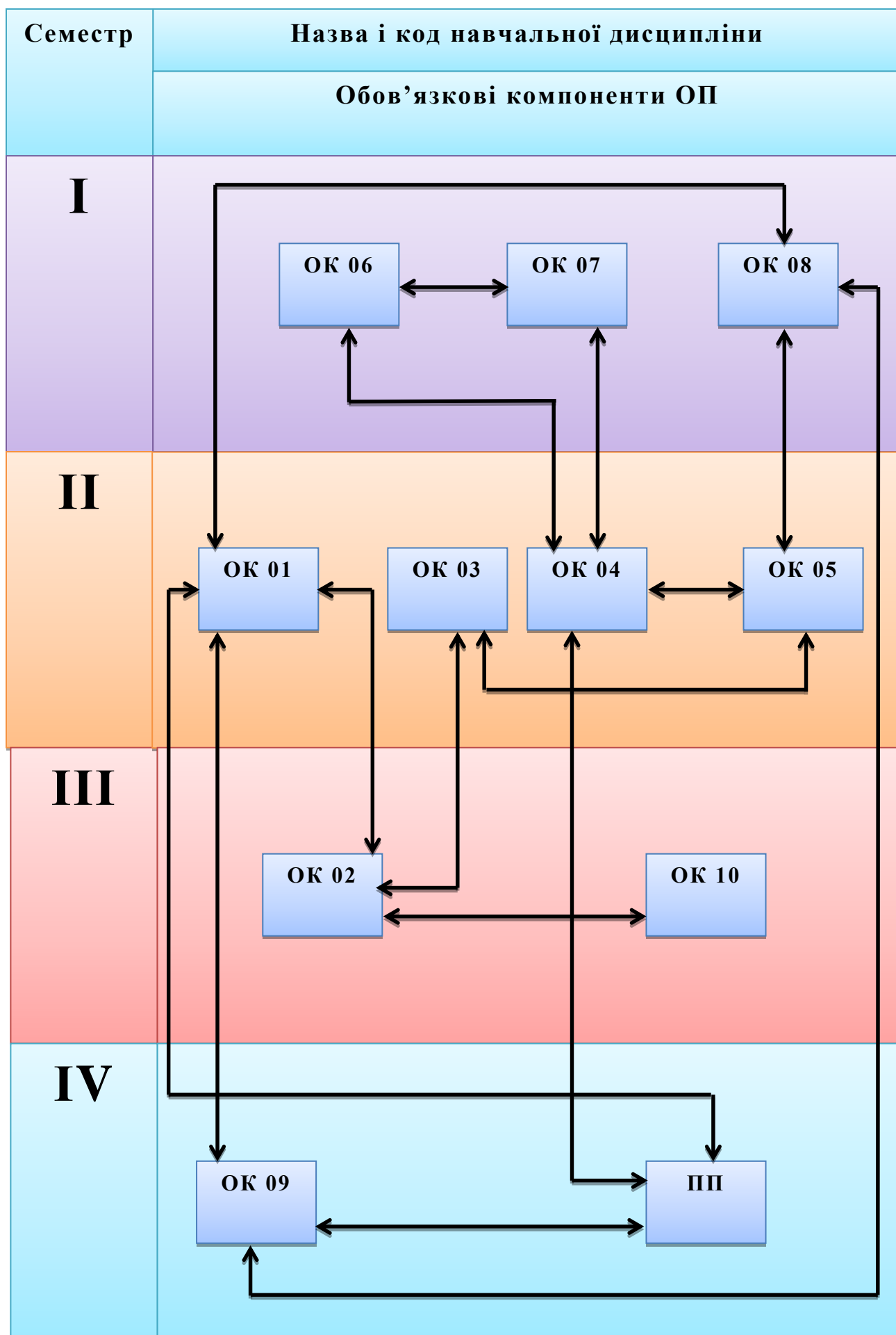

**VIII. Матриця забезпечення програмних результатів навчання
(ПРН) відповідними компонентами
освітньо-наукової програми Історія та археологія
зі спеціальності: 032 Історія та археологія**

	ОК 01	ОК 02	ОК 03	ОК 04	ОК 05	ОК 06	ОК 07	ОК 08	ОК 09	ОК 10	ПП
ПРН 1	+	+	+		+						
ПРН 2				+			+				
ПРН 3	+								+		+
ПРН 4				+	+			+			
ПРН 5				+		+	+				
ПРН 6				+			+				
ПРН 7				+		+	+				
ПРН 8				+	+			+			
ПРН 9	+							+	+		+
ПРН 10											+
ПРН 11	+							+	+		+
ПРН 12		+	+							+	
ПРН 13	+										+
ПРН 14	+							+	+		
ПРН 15	+			+	+						+
ПРН 16	+										+

Керівник проєктної групи,
гарант освітньої програми _____

Кузнець Т. В.