

МІНІСТЕРСТВО ОСВІТИ І НАУКИ УКРАЇНИ  
УМАНСЬКИЙ ДЕРЖАВНИЙ ПЕДАГОГІЧНИЙ УНІВЕРСИТЕТ  
ІМЕНІ ПАВЛА ТИЧИНИ

ОСВІТНЬО-ПРОФЕСІЙНА ПРОГРАМА

початкового рівня (короткого циклу) вищої освіти (молодший бакалавр)

зі спеціальності 012 Дошкільна освіта

галузі знань 01 Освіта /Педагогіка

**ДОШКІЛЬНА ОСВІТА**

Професійна кваліфікація: Вихователь в закладах дошкільної освіти

**ЗАТВЕРДЖЕНО ВЧЕНОЮ РАДОЮ**

Голова вченої ради \_\_\_\_\_

(протокол № 1 від «29» серпня 2019 р.)

Освітньо-професійна програма вводиться в дію з 01.09.2019 р.

Ректор проф. Безлюдний О. І. \_\_\_\_\_

(наказ № 649 від «31» серпня 2019 р.)

м. Умань, 2019 р.

## ПЕРЕДМОВА

Розроблено робочою групою у складі:

1. Семчук С. І. – голова комісії.
2. Іщенко Л. В.
3. Гаврилюк С. М.

1. Профіль освітньої програми зі спеціальності 012 Дошкільна освіта

<b>1– Загальна інформація</b>	
<b>Повна назва навчального закладу та структурного підрозділу</b>	Уманський державний педагогічний університет імені Павла Тичини. Кафедра психології та педагогіки розвитку дитини, кафедра дошкільної освіти.
<b>Ступінь вищої освіти та назва кваліфікації мовою оригіналу</b>	Молодший бакалавр Професійна кваліфікація: Вихователь в закладах дошкільної освіти
<b>Офіційна назва освітньої програми</b>	Дошкільна освіта
<b>Тип диплому та обсяг освітньої програми</b>	Диплом молодшого бакалавра одиничний, 120 кредитів ЄКТС, термін навчання 1р. 10 міс.
<b>Наявність акредитації</b>	-
<b>Цикл / рівень</b>	початковий рівень (короткий цикл) вищої освіти
<b>Передумови</b>	Наявність повної середньої освіти
<b>Мова викладання</b>	українська
<b>Термін дії освітньої програми</b>	1 р. 10 міс.
<b>Інтернет-адреса постійного опису освітньої програми</b>	fdo.udpu.org.ua /
<b>2 – Мета освітньої програми</b>	
Забезпечити підготовку фахівців до розвитку, навчання і виховання дітей дошкільного віку в закладах дошкільної освіти.	
<b>3 – Характеристика освітньої програми</b>	
<b>Предметна область (галузь знань, спеціальність, спеціалізація програми (за наявності))</b>	<b>Обов'язкові дисципліни</b> <b>I. Цикл загальної підготовки – 27 кредитів.</b> 1.1. Гуманітарна підготовка – 15 кредитів. 1.2. Фундаментальна підготовка – 12 кредитів <b>II. Цикл професійної підготовки – 50 кредитів.</b> 2.1. Психолого-педагогічна підготовка – 19 кредитів. 2.2. Науково-предметна підготовка – 31 кредит. <b>Дисципліни вільного вибору студента – 30 кредитів</b> Блок №1 – 30 кредитів Блок № 2 – 30 кредитів  <b>Практична підготовка – 12 кредитів</b> <b>Атестація – 1 кредит</b>
<b>Орієнтація освітньої програми</b>	Освітньо-професійна. Базується: на концепціях суб'єкт-суб'єктної взаємодії, єдності свідомості, особистості і діяльності у розвитку дитини, єдності пізнання і спілкування, розвивальної освіти, формування розумових дій, виховуючого навчання, зони найближчого розвитку дитини; принципах гуманістичності, системності, культурологічності, індивідуальної диференційованості, особистісної орієнтованості, діяльності, перспективності, наступності щодо освіти і розвитку дітей дошкільного віку; технологіях творчого, здоров'язбережувального, розумового, мовленнєвого, морального, естетичного, сімейного, соціально-комунікативно спрямованого навчання і виховання дітей дошкільного віку, організації ігрової і освітньої діяльності із застосуванням сучасних інформаційно-комунікаційних і мультимедійних засобів.

<b>Основний фокус освітньої програми та спеціалізації</b>	Оволодіння поглибленими теоретичними та практичними знаннями, гнучкими вміннями і сталими професійними навичками зі спеціальності 012 Дошкільна освіта. Ключові слова: вихователь в закладах дошкільної освіти
<b>Особливості програми</b>	Здобувач початкового рівня вищої освіти набуває здатності встановлювати зв'язок між педагогічними впливами та досягнутими дітьми результатами; організувати роботу з батьками та іншими суб'єктами освітнього процесу; планувати освітньо-виховну роботу з урахуванням вікових і індивідуальних можливостей дітей дошкільного віку та складати прогнози щодо її ефективності.
<b>4 – Придатність випускників до працевлаштування та подальшого навчання</b>	
<b>Придатність до працевлаштування</b>	Вихователь дітей в закладах дошкільної освіти.
<b>Подальше навчання</b>	Можливе продовження освіти за ступенем вищої освіти «бакалавр» за спеціальністю 012 Дошкільна освіта або за іншими спорідненими спеціальностями
<b>5 – Викладання та оцінювання</b>	
<b>Викладання та навчання</b>	Загальний стиль навчання – проблемно-дослідницький стиль навчання. Лекційні курси поєднуються із семінарськими та лабораторними заняттями, робочими зустрічами. Переважно навчання відбувається в групах, з дискусіями та підготовкою презентацій самостійно та в малих групах.
<b>Оцінювання</b>	Поточне опитування, тестовий контроль, звіти з практики, заліки, іспити, захисти курсових робіт. Підсумковий контроль – екзамени та заліки з урахуванням накопичених балів поточного контролю. Державна атестація здійснюється у формі: Єдиного державного іспиту «Психолого-педагогічний супровід розвитку дітей дошкільного віку».
<b>6 – Програмні компетентності</b>	
<b>Інтегральна компетентність</b>	Здатність самостійно і комплексно розв'язувати складні завдання та практичні проблеми в галузі розвитку, навчання і виховання дітей раннього, дошкільного та молодшого шкільного віку із застосуванням теорій і методик дошкільної та початкової освіти в типових і невизначених умовах системи педагогічної освіти.
<b>Загальні компетентності (ЗК)</b>	<b>ЗК-1.</b> Здатність до продуктивного (абстрактного, образного, дискурсивного, креативного) мислення. <b>ЗК -2.</b> Здатність до самостійного пошуку, обробки та аналізу інформації з різних джерел. <b>ЗК-3.</b> Здатність ідентифікувати, формулювати та розв'язувати проблеми. <b>ЗК -4.</b> Здатність приймати обґрунтовані рішення. <b>ЗК -5.</b> Здатність до планування, складання прогнозів і передбачення наслідків своїх дій <b>ЗК -6.</b> Здатність до співпраці і взаємодії в команді. <b>ЗК-7.</b> Здатність до самокритики і сприймання конструктивної критики. <b>ЗК-8.</b> Здатність приймати рішення і діяти відповідно до морально-етичних і правових норм. <b>ЗК-9.</b> Здатність до вільного спілкування і співпраці державною та рідною мовами (усно і письмово).

	<p><b>ЗК-10.</b> Здатність до вільного користування засобами сучасних інформаційних і комунікаційних технологій.</p> <p><b>ЗК-11.</b> Здатність до забезпечення безпеки діяльності власної та інших учасників освітнього процесу.</p> <p><b>ЗК-12.</b> Здатність до управління якістю роботи, що виконується.</p> <p><b>ЗК-13.</b> Здатність створювати команду, мотивувати її членів та досягати спільних цілей</p> <p><b>ЗК-14.</b> Здатність до проектної організації діяльності</p>
<p><b>Фахові компетентності (ФК)</b></p>	<p><b>ФК-1.</b> Здатність до розвитку в дітей раннього і дошкільного віку базових якостей особистості (довільність, самостійність, креативність, ініціативність, свобода поведінки, самосвідомість, самооцінка, самоповага).</p> <p><b>ФК-2.</b> Здатність до розвитку допитливості, пізнавальної мотивації, пізнавальних дій у дітей раннього і дошкільного віку.</p> <p><b>ФК-3.</b> Здатність до розвитку перцептивних, мнемічних процесів, різних форм мислення та свідомості у дітей раннього і дошкільного віку.</p> <p><b>ФК-4.</b> Здатність до формування у дітей раннього і дошкільного віку первинних уявлень про предметне, природне, соціальне довкілля, властивості і відношення предметів; розвитку самосвідомості (Я дитини і його місце в довкіллі).</p> <p><b>ФК-5.</b> Здатність до розвитку в дітей раннього і дошкільного віку мовлення як засобу спілкування і взаємодії з однолітками і дорослими.</p> <p><b>ФК-6.</b> Здатність до навчання дітей раннього і дошкільного віку рідної і української (державної) мов.</p> <p><b>ФК-7.</b> Здатність до навчання дітей раннього і дошкільного віку суспільно визнаних морально-етичних норм і правил поведінки.</p> <p><b>ФК-8.</b> Здатність до національно-патріотичного виховання дітей раннього і дошкільного віку (любов до Батьківщини, рідної мови, рідного міста, поваги до державних символів України).</p> <p><b>ФК-9.</b> Здатність до виховання у дітей інтересу і поваги до національних традицій, звичаїв, свят, обрядів, народних символів.</p> <p><b>ФК-10.</b> Здатність до формування у дітей раннього і дошкільного віку навичок безпечної поведінки і діяльності в побуті, природі і довкіллі.</p> <p><b>ФК-11.</b> Здатність до формування у дітей раннього і дошкільного віку навичок екологічно доцільної поведінки і діяльності у природі.</p> <p><b>ФК-12.</b> Здатність до формування у дітей раннього і дошкільного віку естетичного ставлення до довкілля, емоційного сприймання і переживання творів мистецтва.</p> <p><b>ФК-13.</b> Здатність до формування у дітей раннього і дошкільного віку елементарних уявлень про різні види мистецтва і засоби художньої виразності (слово, звуки, фарби тощо).</p> <p><b>ФК-14.</b> Здатність до формування у дітей раннього і дошкільного віку досвіду самостійної творчої діяльності у</p>

	<p>різних видах мистецтва (образотворче, музичне, театральне).</p> <p><b>ФК-15.</b> Здатність до фізичного розвитку дітей раннього і дошкільного віку, корекції і зміцнення їхнього здоров'я засобами фізичних вправ і рухової активності.</p> <p><b>ФК-16.</b> Здатність до організації і керівництва ігровою (провідною), художньо-мовленнєвою і художньо-продуктивною (образотворча, музична, театральна) діяльністю дітей раннього і дошкільного віку.</p> <p><b>ФК-17.</b> Здатність до формування у дітей раннього і дошкільного віку навичок здорового способу життя як основи культури здоров'я (валеологічної культури) особистості.</p> <p><b>ФК-18.</b> Здатність до індивідуального і диференційованого розвитку дітей раннього і дошкільного віку з особливими потребами відповідно до їхніх можливостей (інклюзивна освіта).</p>
--	--

**7 – Програмні результати навчання**

	<p><b>ПРН-1.</b> Аналізувати педагогічні системи минулого та творчо трансформувати їх потенціал у сучасний освітньо-виховний процес закладу дошкільної освіти.</p> <p><b>ПРН-2.</b> Будувати цілісний освітній процес з урахуванням основних закономірностей його перебігу; здійснювати управління його якістю, керуючись психолого-педагогічними принципами організації освітнього процесу в системі дошкільної освіти при реалізації завдань виховання, цілями навчання і розвитку дітей в закладі дошкільної освіти.</p> <p><b>ПРН-3.</b> Використовувати вміння і навички для збереження та зміцнення психофізичного і соціального здоров'я дітей.</p> <p><b>ПРН-4.</b> Володіти вміннями і навичками, необхідними для реалізації стандартів дошкільної освіти; визначати завдання і зміст різних видів діяльності дітей раннього, дошкільного віку на основі програм дошкільної освіти та знань про культурно-історичний досвід українського народу, загальнолюдські культурні та етико-естетичні цінності.</p> <p><b>ПРН-5.</b> Проектувати педагогічні заходи із залученням фахівців суміжних галузей (психологів, соціальних педагогів, логопедів, лікарів, фізичних реабілітологів тощо), батьків, громадських діячів для реалізації завдань всебічного гармонійного розвитку дітей.</p> <p><b>ПРН-6.</b> Здійснювати суб'єкт-суб'єктну взаємодію і розвивальне міжособистісне спілкування з дітьми дошкільного віку та особистісно-зорієнтоване спілкування з батьками.</p> <p><b>ПРН-7.</b> Володіти технологіями організації розвивального предметно-ігрового, природно-екологічного, пізнавального, мовленнєвого середовища в закладах дошкільної освіти.</p> <p><b>ПРН-8.</b> Знаходити інформацію та самостійно аналізувати дані про індивідуальний розвиток дитини; визначати критерії і показники психічного й психофізичного розвитку дітей на різних етапах раннього, дошкільного віку; враховувати отримані дані при виборі методик і технологій навчання і виховання, визначенні зони актуального розвитку дітей та створенні зони найближчого розвитку; розробляти ефективні індивідуальні програми соціалізації й адаптації дітей раннього, дошкільного віку.</p>
--	--

	<p><b>ПРН-9.</b> Вміти використовувати сучасні кваліметричні методики діагностування дітей дошкільного віку: обдарованих дітей, дітей, які розвиваються в нормі, дітей з особливими потребами; оцінювати особистісні досягнення кожної дитини; враховувати індивідуальні відмінності дітей та розробляти дитиноцентричні творчо-розвивальні, освітньо-розвивальні, корекційно-розвивальні та інші адресно спрямовані технології і методики.</p> <p><b>ПРН-10.</b> Застосовувати весь спектр психолого-педагогічних заходів, засобів і педагогічних впливів для реалізації завдань національного, духовного, фізичного, морального, розумового, правового, трудового, екологічного, економічного, гендерного, статевого, міжкультурного, естетичного виховання дітей раннього, дошкільного віку.</p> <p><b>ПРН-11.</b> Впроваджувати перспективні розвивальні та інформаційно-комунікаційні технології виховання і навчання в освітньому процесі закладу дошкільної освіти, передбачати їх освітній ефект та оцінювати досягнуту результативність.</p> <p><b>ПРН-12.</b> Добирати оптимальні методи та ефективні форми і різноманітні засоби педагогічного впливу на дітей у процесі їхнього виховання, навчання і розвитку та в конкретних ситуаціях суб'єкт-суб'єктної взаємодії вихователя з дітьми.</p> <p><b>ПРН-13.</b> Здійснювати різні види планування в закладах дошкільної освіти; добирати доцільні для реалізації завдань дошкільної освіти форми планів та розробляти конспекти різних форм освітньої діяльності з урахуванням вікових особливостей та індивідуальних відмінностей дітей, провідних чинників розвитку, основних принципів дошкільної освіти та вимог до навчання й виховання дітей раннього і дошкільного віку.</p> <p><b>ПРН-14.</b> Володіти технологіями інклюзивної освіти; вміти організовувати групове й індивідуальне навчання і виховання дітей з особливими потребами.</p> <p><b>ПРН-15.</b> Оцінювати власну діяльність з позицій культурно-історичної, екологічної, духовної, морально-естетичної, педагогічної цінності..</p>
<b>8 – Ресурсне забезпечення реалізації програми</b>	
<b>Кадрове забезпечення</b>	<p>До реалізації програми залучаються науково-педагогічні працівники з науковими ступенями та/або вченими званнями, а також висококваліфіковані спеціалісти.</p> <p>З метою підвищення фахового рівня всі науково-педагогічні працівники один раз на п'ять років проходять стажування, у т.ч. закордонні.</p>
<b>Матеріально-технічне забезпечення</b>	<p>Наявна матеріально-технічна база, що забезпечує проведення всіх видів лабораторної, практичної, дисциплінарної та міждисциплінарної підготовки та науково-дослідної роботи студентів. Обладнаний комп'ютерний клас.</p>
<b>Інформаційне та навчально- методичне забезпечення</b>	<ul style="list-style-type: none"> <li>– необмежений доступ до мережі Інтернет;</li> <li>– наукова бібліотека, читальні зали;</li> <li>– віртуальне навчальне середовище Moodle;</li> <li>– навчальні і робочі плани;</li> <li>– графіки навчального процесу;</li> <li>– навчально-методичні комплекси дисциплін;</li> <li>– навчальні та робочі програми дисциплін;</li> </ul>

	<ul style="list-style-type: none"> <li>– дидактичні матеріали для самостійної та індивідуальної роботи студентів з дисциплін;</li> <li>– програми практик;</li> <li>– методичні вказівки щодо виконання курсових проєктів (робіт);</li> <li>– критерії оцінювання рівня підготовки;</li> <li>– пакети комплексних контрольних робіт.</li> </ul>
<b>9 – Академічна мобільність</b>	
<b>Національна кредитна мобільність</b>	На основі двосторонніх договорів між УДПУ імені Павла Тичини та університетами України. Допускаються індивідуальні угоди про академічну мобільність для навчання та проведення досліджень в університетах та наукових установах України. До керівництва науковою роботою здобувачів можуть бути залучені провідні фахівців університетів України на умовах індивідуальних договорів. Кредити, отримані в інших університетах України, перезараховуються відповідно до довідки про академічну мобільність.
<b>Міжнародна кредитна мобільність</b>	<ul style="list-style-type: none"> <li>– Угода про співробітництво 2014-2021 з Державною вищою професійною школою імені Я. А. Коменського у Лешно (Польща).</li> <li>– Угода про співробітництво 04.05.2010 (безстрокова) з Вищою державною школою професійної освіти у Гнезно (Польща).</li> </ul>
<b>Навчання іноземних здобувачів вищої освіти</b>	можливе на загальних умовах



**2. Перелік компонент освітньо-професійної / наукової програми та їх логічна послідовність**

Код н/д	Компоненти освітньої програми (навчальні дисципліни, курсові проекти(роботи), практики, кваліфікаційна робота)	Кількість кредитів / год.	Форма підсумкового контролю
1	2	3	4
<b>Обов'язкові компоненти ОП</b>			
<b>ЗП.1</b>	<b>Цикл загальної підготовки</b>	27 / 810	
<b>ГП 1.1.</b>	<b>Гуманітарна підготовка</b>	15 / 450	
ГП 1.1.01	Українська мова	3 / 90	екзамен
ГП 1.1.02	Історія та культура України	3 / 90	екзамен
ГП 1.1.03	Іноземна мова	6 / 180	залік
ГП 1.1.04	Українознавство	6 / 90	залік
<b>ФП.1.2.</b>	<b>Фундаментальна підготовка</b>	12 / 360	
ФП.1.2.01	Охорона праці та безпека життєдіяльності	3 / 90	залік
ФП.1.2.02	Фізичне виховання	3 / 90	залік
ФП.1.2.03	Вікова фізіологія, шкільна гігієна з основами медичних знань	3 / 90	залік
ФП.1.2.04	Педіатрія	3 / 90	екзамен
<b>Ш.П</b>	<b>Цикл професійної підготовки</b>	50 / 1500	
<b>ППП 2.1</b>	<b>Психолого-педагогічна підготовка</b>	19 / 570	
ППП 2.1.01	Основи інклюзивної освіти	3 / 90	залік
ППП 2.1.02	Основи загальної та дошкільної педагогіки	4 / 120	екзамен
ППП 2.1.03	Основи загальної та дитячої психології	3 / 90	екзамен
ППП 2.1.04	Історія дошкільної психології та педагогіки	3 / 90	залік
ППП 2.1.05	Основи педагогічної творчості та музичного виховання дошкільників	3 / 90	залік
ППП 2.1.06	Педагогіка дітей раннього віку	3 / 90	екзамен
<b>ППП 2.2</b>	<b>Науково-предметна підготовка</b>	31 / 930	
ППП 2.2.01	Вступ до спеціальності «Дошкільна освіта» з ознайомлювальною практикою	3 / 90	екзамен
ППП 2.2.02	Основи психодіагностики та психокорекції	3 / 90	екзамен
ППП 2.2.03	Організація роботи з фізичного виховання в ЗДО	3 / 90	екзамен
ППП 2.2.04	Навчання і виховання в різновікових групах	3 / 90	залік
ППП 2.2.05	Теорія та методика знайомлення дітей з природним та суспільним довкіллям	3 / 90	екзамен
ППП 2.2.06	Навчання дітей дошкільного віку з елементів математики	3 / 90	екзамен
ППП 2.2.07	Основи образотворчого мистецтва з методикою керівництва з елементами художньої праці	3 / 90	екзамен
ППП 2.2.08	Методика розвитку мовлення дітей дошкільного віку	3 / 90	екзамен
ППП 2.2.09	Література для дошкільників з практикумом виразного мовлення	3 / 90	залік
ППП 2.2.10	Методика навчання дітей іноземної мови	3 / 90	екзамен
ППП 2.2.11	Курсова робота з психології, педагогіки	1 / 30	залік
<b>ВВ. III</b>	<b>Дисципліни вільного вибору студента</b>		
	<b>Блок 1</b>	<b>30</b>	<b>900</b>
ВВ 3.1.01	Цифрова педагогіка в дошкільній та спеціальній освіті	5 / 150	екзамен
ВВ 3.1.02	Соціальна психологія	4 / 120	екзамен
ВВ 3.1.03	Здоров'язберезувальні технології в закладах освіти	5 / 150	залік

ВВ 3.1.04	Соціально-педагогічний супровід сім'ї	5 / 150	екзамен
ВВ 3.1.05	Основи теорії виховання дітей	3 / 90	залік
ВВ 3.1.06	Екокультура особистості	4 / 120	залік
ВВ 3.1.07	Розвиток емоційної сфери дітей	4 / 120	залік
<b>ВВ.3.2</b>	<b>Блок 2</b>	<b>30</b>	<b>900</b>
ВВ 3.2.01	Інноваційні технології в дошкільній освіті	5 / 150	екзамен
ВВ 3.2.02	Психолого-педагогічні засади гендерної соціалізації особистості	4 / 120	екзамен
ВВ 3.2.03	Зарубіжна педагогіка	5 / 150	залік
ВВ 3.2.04	Виховання дітей з особливими потребами	5 / 150	екзамен
ВВ 3.2.05	Психологія конфлікту	3 / 90	залік
ВВ 3.2.06	Методика ігрової діяльності	4 / 120	залік
ВВ 3.2.07	Етнопсихологія	4 / 120	залік
<b>П. IV</b>	<b>Практична підготовка</b>	<b>12 / 360</b>	
<b>П. 4.1</b>	<b>Навчальна практика:</b>	<b>6 / 180</b>	
П. 4.1.01	Педагогічна	6 / 180	залік
<b>П. 4.2</b>	<b>Виробнича практика:</b>	<b>6 / 180</b>	
П. 4.2.01	Педагогічна	6 / 180	екзамен
<b>А.V</b>	<b>Атестація</b>	<b>1 / 30</b>	
<b>ЗАГАЛЬНИЙ ОБСЯГ ОСВІТНЬОЇ ПРОГРАМИ</b>		<b>120 / 3600</b>	

## 2.2. Структурно-логічна схема ОП

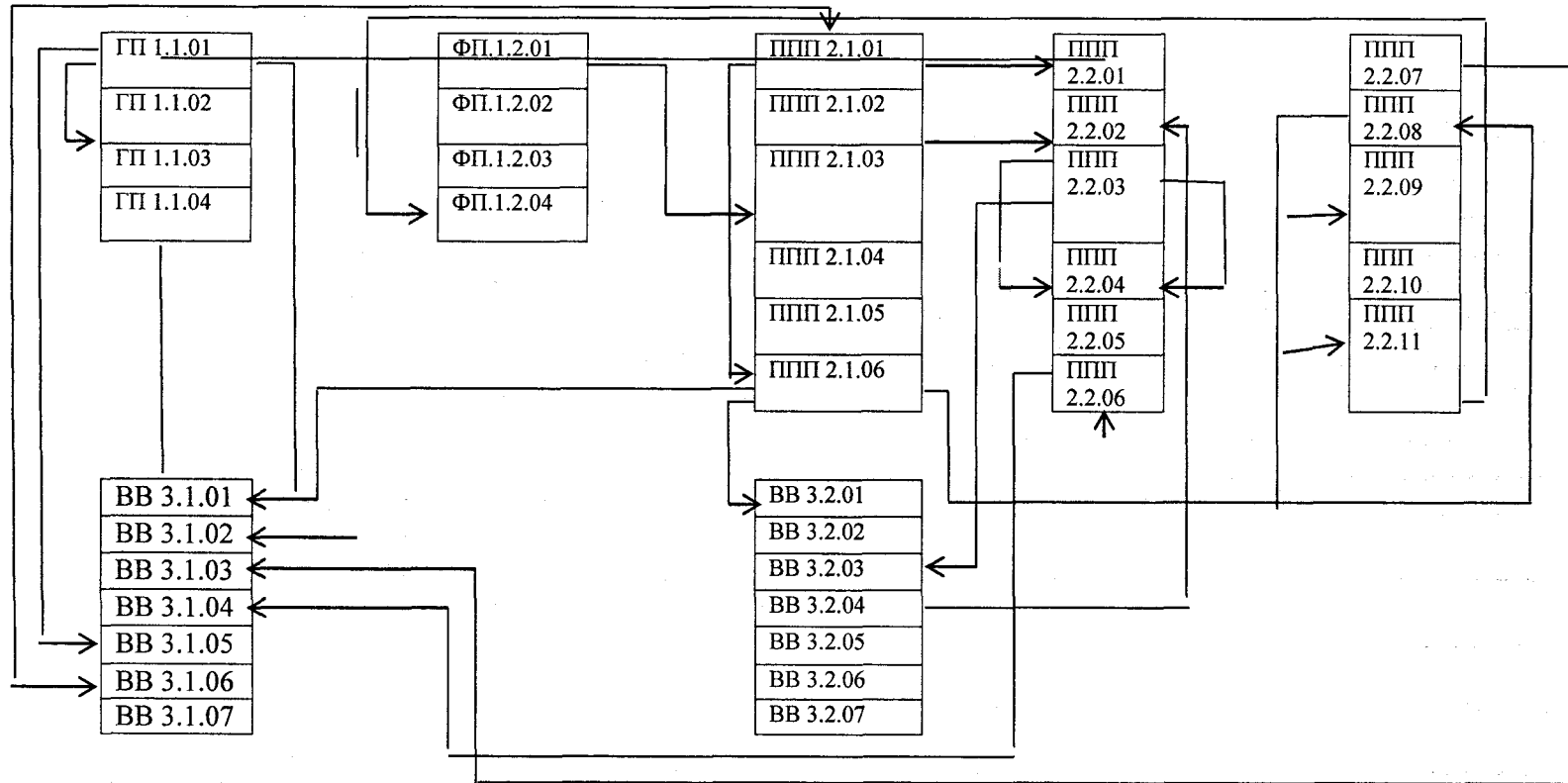

### **3. Форма атестації здобувачів вищої освіти**

Атестація випускників освітньої програми спеціальності 012 Дошкільна освіта проводиться у формі Єдиного державного іспиту «Психолого-педагогічний супровід розвитку дітей дошкільного віку» та завершується видачею документу встановленого зразка про присудження йому освітньо-професійного ступеня молодшого бакалавра із присвоєнням кваліфікації: Вихователь в закладах дошкільної освіти.

Атестація здійснюється відкрито і публічно.

### **4. Матриця відповідності програмних компетентностей компонентам освітньої програми (див. дод.)**

### **5. Матриця забезпечення програмних результатів навчання (ПРН) відповідними компонентами освітньої програми (див. дод.)**

Затверджено на засіданні вченої ради Уманського державного педагогічного університету імені Павла Тичини (протокол № 1 від 29.08.2019 р.; наказ № 649 від 31.08.2019 р.).

Керівник проектної групи (гарант освітньої програми) :

1. Семчук С. І. – доктор пед. наук, професор кафедри дошкільної освіти. Уманського державного педагогічного університету імені Павла Тичини

Розробники:

2. Іщенко Л. В. – доктор педагогічних наук, професор, завідувач кафедри психології та педагогіки розвитку дитини, Уманського державного педагогічного університету імені Павла Тичини
3. Гаврилюк С. М. – доктор педагогічних наук, професор кафедри дошкільної освіти, Уманського державного педагогічного університету імені Павла Тичини





