

592/р

**МІНІСТЕРСТВО ОСВІТИ І НАУКИ УКРАЇНИ  
УМАНСЬКИЙ ДЕРЖАВНИЙ ПЕДАГОГІЧНИЙ УНІВЕРСИТЕТ  
ІМЕНІ ПАВЛА ТИЧИНИ**

**ОСВІТНЬО-ПРОФЕСІЙНА ПРОГРАМА**

**«Музичне мистецтво. Фортепіано»**

**першого рівня вищої освіти (бакалавр)**

**галузі знань 02 Культура і мистецтво**

**Кваліфікація: викладач професійного навчально-виховного закладу,  
викладач-інструменталіст (фортепіано), концертмейстер**

**ЗАТВЕРДЖЕНО ВЧЕНОЮ  
РАДОЮ**

**Голова вченої ради**  
проф. Безлюдний О. І. / \_\_\_\_\_

(протокол № \_\_ від «\_\_» \_\_\_\_\_ 2017 р.)

Освітня програма вводиться в дію з \_\_\_\_\_ 2017 р.

Ректор проф. Безлюдний О. І. / \_\_\_\_\_ /

(наказ № \_\_ від «\_\_» \_\_\_\_\_ 2017 р.)



Умань – 2017

## ПЕРЕДМОВА

Розроблено робочою групою спеціальності 025 Музичне мистецтво у складі:

1. Умрихіна О.С. (гарант)
2. Олійник Т.І.
3. Бойко І.М.

## 1. Профіль освітньої програми зі спеціальності 025 Музичне мистецтво

<b>1 - Загальна інформація</b>	
<i>Повна назва вищого навчального закладу та структурного підрозділу</i>	Уманський державний педагогічний університет імені Павла Тичини Кафедра інструментального виконавства
<i>Ступінь вищої освіти та назва кваліфікації мовою оригіналу</i>	Бакалавр музичного мистецтва Професійна кваліфікація: викладач професійного навчально-виховного закладу, викладач-інструменталіст (фортепіано), концертмейстер
<i>Офіційна назва освітньої програми</i>	Музичне мистецтво. Фортепіано
<i>Тип диплому та обсяг освітньої програми</i>	Диплом бакалавра одиничний, 120 кредитів ЄКТС, термін навчання 1 рік 10 місяців
<i>Наявність акредитації</i>	Сертифікат про акредитацію Серія НД №2489128 Відповідно до рішення Акредитаційної комісії від 16 червня 2016 р., протокол №121 (наказ МОН України від 21.06.2016 №79-А) з галузі знань (спеціальності) 02 Культура і мистецтво 025 Музичне мистецтво до 1 липня 2026 р.
<i>Цикл/рівень</i>	FQ – ЕНЕА – перший цикл, QF-LLL – 7 рівень, НРК – 7 рівень.
<i>Передумови</i>	Наявність диплома молодшого спеціаліста
<i>Мова(и) викладання</i>	Українська
<i>Термін дії освітньої програми</i>	до 1.07.2026 року
<i>Інтернет – адреса постійного розміщення опису освітньої програми</i>	<a href="http://mpf.udpu.org.ua">http://mpf.udpu.org.ua</a>
<b>2 - Мета освітньої програми</b>	
Набуття академічної та професійної кваліфікації викладача фортепіано, концертмейстера, викладача професійного навчально-виховного закладу	
<b>3 - Характеристика освітньої програми</b>	
<i>Предметна область</i>	<b>Обов'язкові дисципліни</b> <b>I. Цикл загальної підготовки – 32 кредити.</b> 1.1. Гуманітарна підготовка – 6 кредитів. 1.2. Фундаментальна підготовка – 26 кредитів. <b>II. Цикл професійної підготовки – 40 кредитів.</b> 2.1. Психолого-педагогічна підготовка – 17 кредитів. 2.2. Науково-предметна підготовка – 23 кредити. <b>Дисципліни вільного вибору студента – 30 кредитів.</b> Блок №1 – 30 кредитів.  <b>Практична підготовка – 12 кредитів.</b> <b>Атестація – 6 кредитів.</b>
<i>Орієнтація освітньої програми</i>	Поглиблення теоретичних знань і набуття фахових умінь з музичного мистецтва та його викладання у професійних навчально-виховних закладах
<i>Основний фокус освітньої програми та спеціалізації</i>	Програма спрямована на підготовку студентів до здобуття теоретичних знань та практичних умінь і навичок, достатніх для успішного виконання професійних обов'язків за обраною

	спеціальністю.
<i>Особливості програми</i>	Обов'язковість проходження педагогічної і концертно-виконавської практик, виконання концертної програми з фаху, випускний екзамен з методики викладання фахових дисциплін
<b>4 – Придатність випускників до працевлаштування та подальшого навчання</b>	
<i>Придатність до працевлаштування</i>	Сфера працевлаштування – професійні навчально-виховні заклади. Професійні назви робіт: - викладач професійного навчально-виховного закладу; - викладач фортепіано; - концертмейстер.
<i>Подальше навчання</i>	Продовження навчання на другому рівні вищої освіти. Набуття кваліфікації за іншими предметними спеціалізаціями в системі післядипломної освіти. Допуск до професії – наявність академічної і професійної кваліфікації, підтверджена документом про вищу освіту.
<b>5 - Викладання та оцінювання</b>	
<i>Викладання та навчання</i>	Студентоцентроване навчання, самонавчання, проблемно-орієнтоване навчання, індивідуально-творчий, комунікативно-діяльнісний, конструктивістський компетентісний та праксіологічний підходи. Лекції, семінари, практичні заняття, самостійна робота, консультації із викладачами.
<i>Оцінювання</i>	Накопичувальна бально-рейтингова система, що передбачає оцінювання студентів за усіма видами аудиторної та позааудиторної навчальної діяльності, спрямована на опанування навчального навантаження з освітньої програми. Види контролю: поточний, поетапний, модульний, підсумковий контроль, залік з педагогічної практики, кваліфікаційні екзамени. Форми: усні та письмові екзамени, фахові творчі випробування, академічні концерти, заліки, захист практик та кваліфікаційної роботи.
<b>6 – Програмні компетентності</b>	
<i>Інтегральна компетентність</i>	Здатність здійснювати репетиційну, концертну, педагогічну діяльність на основі здобутих професійно-профільованих знань, вмінь та навичок.
<i>Загальні компетентності(ЗК)</i>	<ol style="list-style-type: none"> <li>1. Здатність вчитися та оволодівати сучасними знаннями впродовж життя.</li> <li>2. Знання та розуміння предметної області та професійної діяльності.</li> <li>3. Здатність до системного мислення, аналізу й синтезу з метою виявлення професійних проблем та пошуку ефективних способів їх розв'язання.</li> <li>4. Здатність проводити дослідження на сучасному рівні.</li> <li>5. Здатність застосовувати знання у практичних ситуаціях.</li> <li>6. Навички використання інформаційних і комунікаційних технологій.</li> <li>7. Здатність спілкуватися державною мовою як усно, так і письмово.</li> <li>8. Здатність спілкуватися іноземною мовою.</li> <li>9. Здатність генерувати нові ідеї (креативність).</li> <li>10. Здатність розробляти новітні проекти й управляти ними.</li> <li>11. Здатність до самоаналізу, самооцінки, самокритичності, самореалізації й самовдосконалення.</li> <li>12. Здатність працювати в команді й уміння толерантної</li> </ol>

	<p>міжособистісної взаємодії.</p> <ol style="list-style-type: none"> <li>13. Навички здійснення безпечної діяльності.</li> <li>14. Здатність соціально, відповідально й свідомо мотивувати людей, рухатися до спільної мети.</li> <li>15. Цінування та повага різноманітності та мультикультурності, усвідомлення гендерних проблем.</li> <li>16. Здатність спілкуватися й діяти на основі етичних міркувань (мотивів).</li> </ol>
<p><i>Фахові компетентності спеціальності (ФК)</i></p>	<ol style="list-style-type: none"> <li>1. Використання професійно-профільованих знань у виконавській, педагогічній, науково-дослідницькій діяльності.</li> <li>2. Використання професійно-профільованих знань та практичних навичок з гри на музичному інструменті для здійснення професійної діяльності.</li> <li>3. Використання професійно-профільованих знань та практичних навичок з сольфеджіо, гармонії, аналізу музичних творів для виробничої діяльності.</li> <li>4. Використання теоретичних знань та володіння музичним матеріалом різних епох для виконавської, педагогічної, науково-дослідницької роботи.</li> <li>5. Використання професійно-профільованих знань і практичних навичок сольної та ансамблевої гри для професійної діяльності.</li> <li>6. Використання практичних навичок з інструментознавства для виконавської діяльності.</li> <li>7. Використання професійно-профільованих знань і навичок з оформлення документації навчально-виховного процесу, управління навчальним закладом.</li> <li>8. Використання професійно-профільованих знань і навичок при вихованні та навчанні музикантів, у процесі формування естетичних поглядів, тенденцій та художніх смаків.</li> <li>9. Використання знань, умінь і навичок зі спеціалізованих професійних дисциплін у процесі рішення практичних завдань.</li> <li>10. Використання комп'ютерних технологій в практичному втіленні професійних знань і умінь.</li> </ol>
<p><b>7 – Програмні результати навчання</b></p>	
	<ol style="list-style-type: none"> <li>1. Знати передові технології і стратегії з формування духовності, дійсну сутність взаємин культури і мистецтва, культури і цивілізації, культури і інструментальної музики.</li> <li>2. Знати теорію та практику виконавської майстерності.</li> <li>3. Знати основи інтерпретації музичних творів, стилістичні засоби втілення авторських та власних інтерпретаторських задумів, знання з історії та сучасного розвитку інструментального мистецтва.</li> <li>4. Знати найкращі зразки музичного мистецтва, концертного репертуару, народної творчості.</li> <li>5. Знати кращі традиції української та провідних світових виконавських шкіл.</li> <li>6. Знати соціальні проблеми розвитку суспільства в контексті формування естетичних смаків людства, української нації та її гідності.</li> <li>7. Знати особливості та специфіку інструментального виконавства.</li> <li>8. Знати методи самостійної роботи над музичним твором.</li> <li>9. Знати основи теоретичного та історичного музикознавства.</li> </ol>

	<p>10. Знати загальні процеси української та світової виконавської культури.</p> <p>11. Знати специфіку фізіологічних, психологічних спроможностей, діапазон, артикуляцію артистів-вокалістів, інструменталістів.</p> <p>12. Вміти створювати виконавську концепцію музичного твору.</p> <p>13. Володіти основами методології історичного і теоретичного музикознавства.</p> <p>14. Вміти аналізувати сучасний стан музичної практики та нові досягнення в галузі теоретичного, історичного музикознавства, виконавської та педагогічної практики.</p> <p>15. Володіти теоретичним багажем з обраної галузі музикознавства, відповідним науковим апаратом та логікою мислення.</p> <p>16. Вміти формувати власний репертуар.</p> <p>17. Вміти засвоювати нові знання, самовдосконалюватися, здійснювати ефективну комунікаційну взаємодію у подальшій виконавській, педагогічній діяльності.</p> <p>18. Вміти поетапно організовувати навчальний та репетиційний процес: постановка завдання, самостійна робота, корегування діяльності, контроль та оцінювання її результатів.</p>
<b>8 – Ресурсне забезпечення реалізації програми</b>	
<i>Кадрове забезпечення</i>	Процес навчання забезпечують провідні фахівці кафедр, в складі 3 доктори наук, професори, 9 кандидатів наук, 4 викладача.
<i>Матеріально-технічне забезпечення</i>	Наявна матеріально-технічна база, що забезпечує проведення всіх видів практичної, дисциплінарної та міждисциплінарної підготовки та науково-дослідної роботи студентів. В окремому корпусі обладнано 12 спеціальних класів для індивідуальних занять, аудиторії для лекцій і практичних. У корпусі є актові зали, кабінети теорії та історії музики, методички викладання фахових дисциплін, бібліотека музично-теоретичної і методичної літератури, фонотека з технічними засобами для їх використання. Наявна достатня кількість музичних інструментів, серед яких 12 фортепіано, 1 рояль.
<i>Інформаційне та навчально-методичне забезпечення</i>	Навчальний процес забезпечений навчально-методичними комплексами, підручниками та посібниками, нотними примірниками. Навчальні курси розміщені в інформаційно-освітньому середовищі. Доступ до наукової бібліотеки. Наукові роботи завантажені в інституційний репозитарій.
<b>9 – Академічна мобільність</b>	
<i>Національна кредитна мобільність</i>	Угоди про військову підготовку студентів за програмою підготовки офіцерів запасу з військовими кафедрами Військової академії (м. Одеса) та Сумського державного університету. Угоди про співпрацю із закладом оздоровлення та відпочинку «Артек-Карпати-Буковель».
<i>Міжнародна кредитна мобільність</i>	Реалізуються програми подвійного диплома: - Університет в м. Порто (Португалія); - Тракійський університет в м. Стара Загора (Болгарія); - Державна вища школа професійної освіти ім. Іполіта Цегельського в м. Гнєзно (Польща); - Поморська академія в м. Слупськ (Польща); - Державна вища професійна школа імені Я.А. Коменського в м. Лешно (Польща);

	<ul style="list-style-type: none"> <li>- Академія імені Яна Длугоша в м. Ченстохов (Польща);</li> <li>- Інститут європейської культури Познанського університету імені Адама Міцкевича в м. Гнезно (Польща);</li> <li>- Державна вища школа професійної освіти в м. Хелм (Польща).</li> </ul>
<i>Навчання іноземних здобувачів освіти вищої освіти</i>	Передбачена можливість навчання іноземних студентів на акредитованих спеціальностях в межах ліцензії. За умови наявності 12 студентів в академічній групі, мова навчання може бути змінена на російську.

## 2. Перелік компонент освітньо-професійної/наукової програми та їх логічна послідовність

### 2.1. Перелік компонент ОП

Код н/д	Компоненти освітньої програми (навчальні дисципліни, курсові проекти(роботи), практики, кваліфікаційна робота)	Кількість кредитів	Форма підсумк. контролю
1	2	3	4
<b>Обов'язкові компоненти ОП</b>			
<b>I</b>	<b>Цикл загальної підготовки</b>		
<b>1.1</b>	<b>Гуманітарна підготовка</b>		
ГП 1.1.1	Філософія	3	екзамен
ГП 1.1.2	Політична та соціологічна науки	3	екзамен
<b>1.2</b>	<b>Фундаментальна підготовка</b>		
ФП 1.2.1	Охорона праці та безпека життєдіяльності	3	залік
ФП 1.2.2.	Інформаційно-комунікаційні технології в галузі	3	залік
ФП 1.2.3.	Історія музики	3	залік, екзамен
ФП 1.2.4.	Теорія музики і сольфеджіо	6	залік
ФП 1.2.5.	Аналіз музичних творів	5	екзамен
ФП 1.2.6.	Гармонія та основи поліфонії	3	залік
ФП 1.2.7.	Інструментознавство	3	залік
<b>II Цикл професійної підготовки</b>			
<b>2.1</b>	<b>Психолого-педагогічна підготовка</b>		

ППП 2.1.1.	Педагогіка і психологія	3	екзамен
ППП 2.1.2.	Музична інформатика	4	екзамен
ППП 2.1.3.	Методика викладання фахових дисциплін	4	екзамен
ППП 2.1.4.	Масова та елітарна культура	3	екзамен
ППП 2.1.5.	Читання оркестрових партитур	3	залік
<b>2.2</b>	<b>Науково-предметна підготовка</b>		
НПП 2.2.1.	Фах	14	залік, екзамен
НПП 2.2.2.	Камерний ансамбль	9	екзамен
<b>Загальний обсяг обов'язкових компонент: 72 кредити</b>			
<b>Вибіркові компоненти ОП</b>			
<b>ВВ 3.1.</b>	<b>Вибірковий блок 1</b>		
ВВ 3.1.1.	Концертмейстерський клас і концертмейстерська практика	18	залік, екзамен
ВВ 3.1.2.	Історія фортепіанного мистецтва	3	екзамен
ВВ 3.1.3.	Основи інтерпретації	3	залік
ВВ 3.1.4.	Диригування	3	залік
ВВ 3.1.5.	Фортепіанний ансамбль	3	екзамен
<b>ВВ 3.2.</b>	<b>Вибірковий блок 2</b>		
ВВ 3.2.1.	Мистецтво акомпанементу	18	залік, екзамен
ВВ 3.2.2.	Фортепіанна музика ХХ століття	3	екзамен
ВВ 3.2.3.	Інтерпретація музичних творів	3	залік
ВВ 3.2.4.	Основи диригування	3	залік
ВВ 3.2.5.	Музикування в малих формах	3	екзамен
<b>П 4.</b>	<b>Практична підготовка</b>		
П 4.1.	Педагогічна практика (навчальна)	3	залік
П 4.2.	Педагогічна практика (виробнича)	6	екзамен
П 4.3.	Концертно-виконавська практика	3	залік
	<b>Атестація</b>	6	
<b>Загальний обсяг вибірових компонент: 48 кредитів</b>			



## 2.2. Структурно-логічна схема ОП (Додаток 1)

### 3. Форми атестації здобувачів вищої освіти

Атестація випускників освітньої програми спеціальності 025 Музичне мистецтво проводиться у формі виконання концертної програми з фаху; кваліфікаційного екзамену з методики викладання фахових дисциплін та завершується видачею документу державного зразка про присудження їм освітнього рівня бакалавра із присвоєнням кваліфікації: викладач професійного навчально-виховного закладу, викладач-інструменталіст (фортепіано), концертмейстер. Атестація здійснюється відкрито і публічно.

### 4. Матриця відповідності програмних компетентностей компонентам освітньої програми (Додаток 2)

### 5. Матриця забезпечення програмних результатів навчання (ПРН) відповідними компонентами освітньої програми (Додаток 3)

Затверджено на засіданні вченої ради факультету мистецтв Уманського державного педагогічного університету імені Павла Тичини (протокол № 8 від 30.08.2017 р.).

### Керівник проектної групи (гарант освітньої програми) :

**Умрихіна Оксана Станіславівна**, кандидат педагогічних наук, доцент кафедри інструментального виконавства Уманського державного педагогічного університету імені Павла Тичини.

### Розробники:

1. **Олійник Тетяна Іванівна**, кандидат педагогічних наук, доцент кафедри інструментального виконавства Уманського державного педагогічного університету імені Павла Тичини.
2. **Бойко Ірина Михайлівна**, викладач кафедри інструментального виконавства Уманського державного педагогічного університету імені Павла Тичини.

Структурно-логічна схема

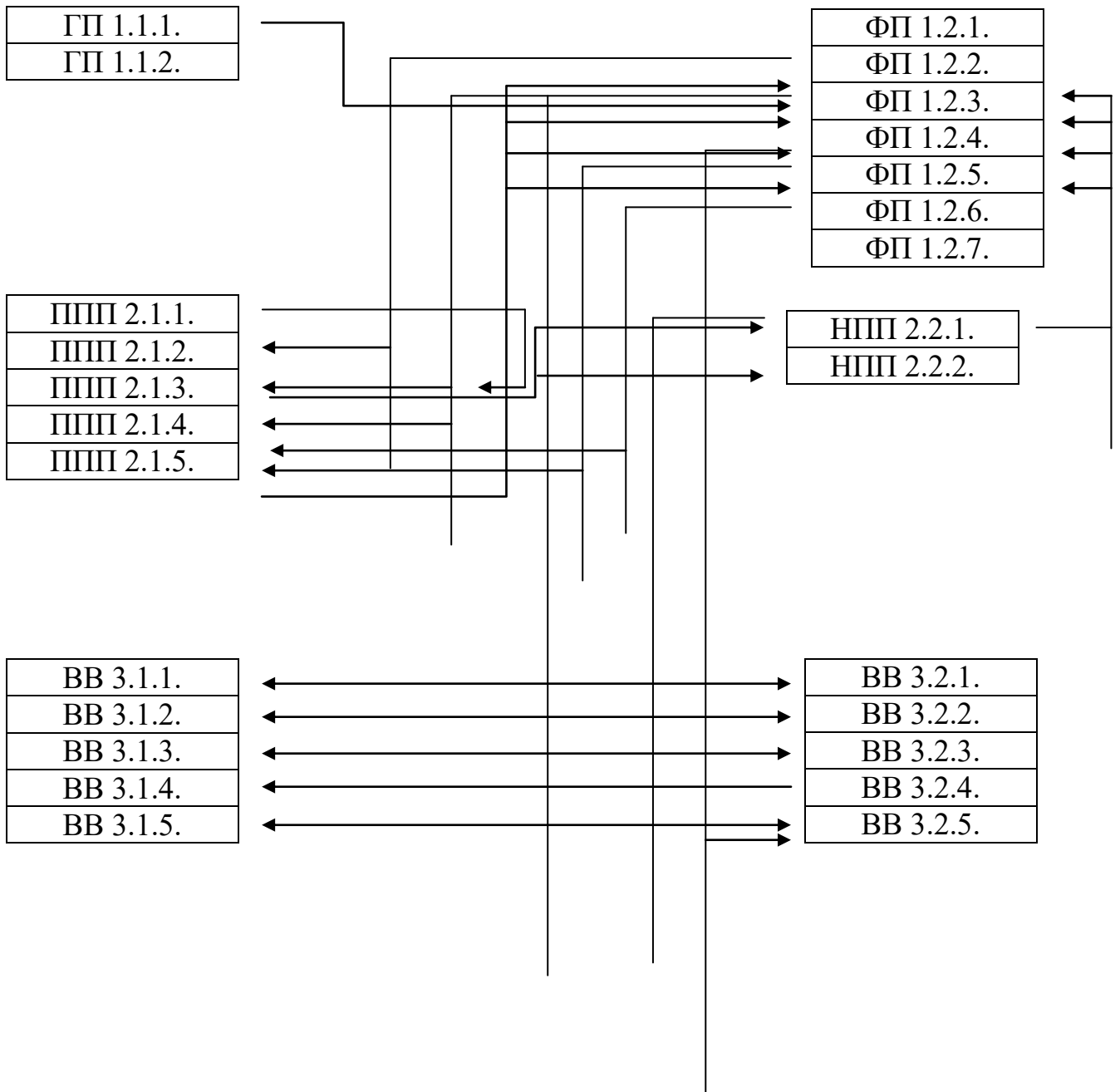

## Матриця відповідності програмних компетентностей компонентам освітньої програми

ЗК	Г	Г	Ф	Ф	Ф	Ф	Ф	Ф	Ф	П	П	П	П	П	Н	Н
	П 1. 1. 1.	П 1. 1. 2.	П 1. 2. 1.	П 1. 2. 2.	П 1. 2. 3.	П 1. 2. 4.	П 1. 2. 5.	П 1. 2. 6.	П 1. 2. 7.	П 1. 2. 1.	П 1. 2. 2.	П 1. 3. 3.	П 1. 4. 4.	П 1. 5. 5.	П 2. 1. 1.	П 2. 2. 2.
1	+	+	+	+	+	+	+	+	+	+	+	+	+	+	+	+
2		+			+	+	+	+	+			+			+	+
3	+	+	+	+	+	+	+	+	+	+	+	+	+	+	+	+
4																+
5	+	+	+	+	+	+	+	+	+	+	+	+	+	+	+	+
6				+							+					
7																
8																
9				+	+	+	+	+			+	+		+	+	+
10				+							+					
11	+					+	+	+				+		+	+	+
12															+	+
13			+													
14		+								+						
15													+			
16										+			+			
ФК	Г	Г	Ф	Ф	Ф	Ф	Ф	Ф	Ф	П	П	П	П	П	Н	Н
	П 1. 1. 1.	П 1. 1. 2.	П 1. 2. 1.	П 1. 2. 2.	П 1. 2. 3.	П 1. 2. 4.	П 1. 2. 5.	П 1. 2. 6.	П 1. 2. 7.	П 1. 2. 1.	П 1. 2. 2.	П 1. 3. 3.	П 1. 4. 4.	П 1. 5. 5.	П 2. 1. 1.	П 2. 2. 2.
1										+		+				
2					+					+		+			+	+
3							+					+			+	+
4	+	+	+	+	+	+	+	+	+	+	+	+	+	+	+	+
5															+	+
6						+	+	+							+	
7					+	+							+		+	+
8															+	+
9									+					+		
10										+						
11					+					+			+			
12					+	+	+	+	+		+	+		+	+	+
13				+							+					



**Матриця забезпечення програмних результатів навчання відповідним компонентам  
освітньої програми**

	Г П 1. 1. 1.	Г П 1. 1. 2.	Ф П 1. 2. 1.	Ф П 1. 2. 2.	Ф П 1. 2. 3.	Ф П 1. 2. 4.	Ф П 1. 2. 5.	Ф П 1. 2. 6.	Ф П 1. 2. 7.	П П 2. 2. 1.	П П 2. 2. 1.	П П 2. 2. 3.	П П 2. 2. 4.	П П 2. 2. 5.	Н П 2. 2. 1.	Н П 2. 2. 2.
1	+	+		+	+						+	+	+		+	+
2					+	+	+	+	+			+			+	+
3					+	+	+	+	+			+	+		+	+
4					+			+				+				
5					+								+			
6		+														
7					+	+	+	+	+			+	+			
8												+			+	
9					+	+	+	+	+				+			
10					+							+	+			
11												+				+
12												+			+	+
13					+	+	+	+				+	+			
14					+							+	+		+	+
15					+	+	+	+	+	+	+	+	+		+	+
16					+	+	+	+	+			+			+	+
17															+	+
18						+	+	+				+			+	

	В В 3. 1. 1.	В В 3. 1. 2.	В В 3. 1. 3.	В В 3. 1. 4.	В В 3. 1. 5.	В В 3. 2. 1.	В В 3. 2. 2.	В В 3. 2. 3.	В В 3. 2. 4.	В В 3. 2. 5.
1		+					+			
2	+	+	+		+	+	+		+	
3		+	+	+			+	+		+
4		+					+			
5		+					+			
6		+	+				+	+		
7	+				+	+				+
8										
9		+					+			
10		+					+			
11	+	+				+	+			
12	+				+	+				+
13		+					+			
14	+	+				+	+			
15	+	+	+	+	+	+	+	+	+	+
16	+	+			+	+	+			+
17	+				+	+				+
18	+			+	+	+			+	+

