

2824

**МІНІСТЕРСТВО ОСВІТИ І НАУКИ УКРАЇНИ  
УМАНСЬКИЙ ДЕРЖАВНИЙ ПЕДАГОГІЧНИЙ УНІВЕРСИТЕТ  
ІМЕНІ ПАВЛА ТИЧИНИ**

**ОСВІТНЬО-ПРОФЕСІЙНА ПРОГРАМА  
«Музичне мистецтво. Інструментальне виконавство»  
першого рівня вищої освіти (бакалавр)**

галузі знань 02 Культура і мистецтво

**Кваліфікація: викладач професійного навчально-виховного закладу,  
викладач-інструменталіст, артист оркестру, ансамблю**

**ЗАТВЕРДЖЕНО ВЧЕНОЮ  
РАДОЮ**

Голова вченої ради  
проф. Безлюдний О. І. /   
(протокол № / від «29» 08 2017 р.)

Освітня програма вводиться в дію з 2017 р.

Ректор проф. Безлюдний О. І. /   
(наказ № \_\_ від «\_\_» 2017 р.)

Умань – 2017

## **ПЕРЕДМОВА**

Розроблено робочою групою спеціальності 025 Музичне мистецтво у складі:

1. Радзівіл Т.А. (гарант)
2. Олійник Т.І.
3. Бойко І.М.

# 1. Профіль освітньої програми зі спеціальності 025 Музичне мистецтво

<b>1 - Загальна інформація</b>	
<i>Повна назва вищого навчального закладу та структурного підрозділу</i>	Уманський державний педагогічний університет імені Павла Тичини Кафедра інструментального виконавства
<i>Ступінь вищої освіти та назва кваліфікації мовою оригіналу</i>	Бакалавр музичного мистецтва Професійна кваліфікація: викладач професійного навчально-виховного закладу, викладач-інструменталіст, артист оркестру, ансамблю
<i>Офіційна назва освітньої програми</i>	Музичне мистецтво. Інструментальне виконавство
<i>Тип диплому та обсяг освітньої програми</i>	Диплом бакалавра одиничний, 120 кредитів ЄКТС, термін навчання 1 рік 10 місяців
<i>Наявність акредитації</i>	Сертифікат про акредитацію Серія НД №2489128 Відповідно до рішення Акредитаційної комісії від 16 червня 2016 р., протокол №121 (наказ МОН України від 21.06.2016 №79-А) з галузі знань (спеціальності) 02 Культура і мистецтво 025 Музичне мистецтво до 1 липня 2026 р.
<i>Цикл/рівень</i>	FQ – ЕНЕА – перший цикл, QF-LLL – 7 рівень, НРК – 7 рівень.
<i>Передумови</i>	Наявність диплома молодшого спеціаліста
<i>Мова(и) викладання</i>	Українська
<i>Термін дії освітньої програми</i>	до 1.07.2026 року
<i>Інтернет – адреса постійного розміщення опису освітньої програми</i>	<a href="http://mpf.udpu.org.ua">http://mpf.udpu.org.ua</a>
<b>2 - Мета освітньої програми</b>	
Набуття академічної та професійної кваліфікації викладача струнних інструментів, народних інструментів, духових інструментів, ударних інструментів, артиста (оркестру, ансамблю), диригента, керівника (оркестру, ансамблю)	
<b>3 - Характеристика освітньої програми</b>	
<i>Предметна область</i>	<b>Обов'язкові дисципліни</b> <b>I. Цикл загальної підготовки – 32 кредити.</b> 1.1. Гуманітарна підготовка – 6 кредитів. 1.2. Фундаментальна підготовка – 26 кредитів. <b>II. Цикл професійної підготовки – 40 кредитів.</b> 2.1. Психолого-педагогічна підготовка – 17 кредитів. 2.2. Науково-предметна підготовка – 23 кредити. <b>Дисципліни вільного вибору студента – 30 кредитів.</b> Блок №1 – 30 кредитів.  <b>Практична підготовка – 12 кредитів.</b> <b>Атестація – 6 кредитів.</b>
<i>Орієнтація освітньої програми</i>	Поглиблення теоретичних знань і набуття фахових умінь з музичного мистецтва та його викладання у професійних навчально-виховних закладах
<i>Основний фокус освітньої програми</i>	Програма спрямована на підготовку студентів до здобуття теоретичних знань та практичних умінь і навичок, достатніх для

<i>та спеціалізації</i>	успішного виконання професійних обов'язків за обраною спеціальністю.
<i>Особливості програми</i>	Обов'язковість проходження педагогічної і концертно-виконавської практик, виконання концертної програми з фаху, випускний екзамен з методики викладання фахових дисциплін
<b>4 – Придатність випускників до працевлаштування та подальшого навчання</b>	
<i>Придатність до працевлаштування</i>	Сфера працевлаштування – професійні навчально-виховні заклади. Професійні назви робіт: - викладач професійного навчально-виховного закладу; - викладач-інструменталіст (струнні інструменти, народні інструменти, духові інструменти, ударні інструменти); - артист (оркестру, ансамблю).
<i>Подальше навчання</i>	Продовження навчання на другому рівні вищої освіти. Набуття кваліфікації за іншими предметними спеціалізаціями в системі післядипломної освіти. Допуск до професії – наявність академічної і професійної кваліфікації, підтверджена документом про вищу освіту.
<b>5 - Викладання та оцінювання</b>	
<i>Викладання та навчання</i>	Студентоцентроване навчання, самонавчання, проблемно-орієнтоване навчання, індивідуально-творчий, комунікативно-діяльнісний, конструктивістський компетентісний та практиологічний підходи. Лекції, семінари, практичні заняття, самостійна робота, консультації із викладачами.
<i>Оцінювання</i>	Накопичувальна бально-рейтингова система, що передбачає оцінювання студентів за усіма видами аудиторної та позааудиторної навчальної діяльності, спрямована на опанування навчального навантаження з освітньої програми. Види контролю: поточний, поетапний, модульний, підсумковий контроль, залік з педагогічної практики, кваліфікаційні екзамени. Форми: усні та письмові екзамени, фахові творчі випробування, академічні концерти, заліки, захист практик та кваліфікаційної роботи.
<b>6 – Програмні компетентності</b>	
<i>Інтегральна компетентність</i>	Здатність здійснювати репетиційну, концертну, педагогічну діяльність на основі здобутих професійно-профільованих знань, вмінь та навичок.
<i>Загальні компетентності(ЗК)</i>	<ol style="list-style-type: none"> <li>1. Здатність вчитися та оволодівати сучасними знаннями впродовж життя.</li> <li>2. Знання та розуміння предметної області та професійної діяльності.</li> <li>3. Здатність до системного мислення, аналізу й синтезу з метою виявлення професійних проблем та пошуку ефективних способів їх розв'язання.</li> <li>4. Здатність проводити дослідження на сучасному рівні.</li> <li>5. Здатність застосовувати знання у практичних ситуаціях.</li> <li>6. Навички використання інформаційних і комунікаційних технологій.</li> <li>7. Здатність спілкуватися державною мовою як усно, так і письмово.</li> <li>8. Здатність спілкуватися іноземною мовою.</li> <li>9. Здатність генерувати нові ідеї (креативність).</li> <li>10. Здатність розробляти новітні проекти й управляти ними.</li> </ol>

	<ol style="list-style-type: none"> <li>11. Здатність до самоаналізу, самооцінки, самокритичності, самореалізації й самовдосконалення.</li> <li>12. Здатність працювати в команді й уміння толерантної міжособистісної взаємодії.</li> <li>13. Навички здійснення безпечної діяльності.</li> <li>14. Здатність соціально, відповідально й свідомо мотивувати людей, рухатися до спільної мети.</li> <li>15. Цінування та повага різноманітності та мультикультурності, усвідомлення гендерних проблем.</li> <li>16. Здатність спілкуватися й діяти на основі етичних міркувань (мотивів).</li> </ol>
<p><i>Фахові компетентності спеціальності (ФК)</i></p>	<ol style="list-style-type: none"> <li>1. Використання теоретичних знань та володіння музичним матеріалом різних епох для виконавської, педагогічної, науково-дослідницької роботи.</li> <li>2. Використання професійно-профільованих знань і практичних навичок сольної та ансамблевої гри для професійної діяльності.</li> <li>3. Використання практичних навичок з інструментознавства для виконавської діяльності.</li> <li>4. Використання професійно-профільованих знань і навичок з оформлення документації навчально-виховного процесу, управління навчальним закладом.</li> <li>5. Використання професійно-профільованих знань і навичок при вихованні та навчанні музикантів, у процесі формування естетичних поглядів, тенденцій та художніх смаків.</li> <li>6. Використання знань, умінь і навичок зі спеціалізованих професійних дисциплін у процесі рішення практичних завдань.</li> <li>7. Використання комп'ютерних технологій в практичному втіленні професійних знань і умінь.</li> </ol>
<p><b>7 – Програмні результати навчання</b></p>	
	<ol style="list-style-type: none"> <li>1. Знати передові технології і стратегії з формування духовності, дійсну сутність взаємин культури і мистецтва, культури і цивілізації, культури і інструментальної музики.</li> <li>2. Знати теорію та практику виконавської майстерності.</li> <li>3. Знати основи інтерпретації музичних творів, стилістичні засоби втілення авторських та власних інтерпретаторських задумів, знання з історії та сучасного розвитку інструментального мистецтва.</li> <li>4. Знати найкращі зразки музичного мистецтва, концертного репертуару, народної творчості.</li> <li>5. Знати кращі традиції української та провідних світових виконавських шкіл.</li> <li>6. Знати особливості та специфіку оркестрового (ансамблевого) виконавства.</li> <li>7. Знати методику роботи з оркестром (ансамблем).</li> <li>8. Знати основи інструментознавства, аранжування.</li> <li>9. Знати відповідний виконавський репертуар, що включає твори різних епох, жанрів та стилів.</li> <li>10. Знати професійну методику роботи з творчими колективами.</li> <li>11. Знати основні стильові напрямки та процеси розвитку української та світової культури минулого та сучасності.</li> <li>12. Знати стилі, жанри, напрямки, особливості та закономірності музичного процесу.</li> </ol>

	<p>13.Знати методикау і зміст роботи з оркестром, ансамблем.</p> <p>14.Знати оркестрові особливості партитури.</p> <p>15.Знати оркестровий репертуар сучасності та минулого.</p> <p>16.Знати принципи і засоби художнього втілення авторського замислу, основи інтерпретації.</p> <p>17.Знати сукупність диригентських прийомів, навичок, методик у роботі з творчими колективами.</p> <p>18.Знати основні стильові напрямки та процеси розвитку української та світової культури минулого та сучасності.</p> <p>19.Знати стилі, жанри, напрямки, особливості та закономірності музичного процесу.</p> <p>20.Вміти створювати виконавську концепцію музичного твору.</p> <p>21.Володіти основами методології історичного і теоретичного музикознавства.</p> <p>22.Вміти аналізувати сучасний стан музичної практики та нові досягнення в галузі теоретичного, історичного музикознавства, виконавської та педагогічної практики.</p> <p>23.Володіти теоретичним багажем з обраної галузі музикознавства, відповідним науковим апаратом та логікою мислення.</p> <p>24.Вміти формувати власний репертуар.</p> <p>25.Вміти засвоювати нові знання, самовдосконалюватися, здійснювати ефективну комунікаційну взаємодію у подальшій виконавській, педагогічній, науково-дослідницькій діяльності.</p> <p>26.Вміти поетапно організовувати навчальний та репетиційний процес: постановка завдання, самостійна робота, корегування діяльності, контроль та оцінювання її результатів.</p>
<b>8 – Ресурсне забезпечення реалізації програми</b>	
<i>Кадрове забезпечення</i>	Процес навчання забезпечують провідні фахівці кафедр, в складі 3 доктори наук, професори, 11 кандидатів наук, 6 викладачів.
<i>Матеріально-технічне забезпечення</i>	Наявна матеріально-технічна база, що забезпечує проведення всіх видів практичної, дисциплінарної та міждисциплінарної підготовки та науково-дослідної роботи студентів. В окремому корпусі обладнано 12 спеціальних класів для індивідуальних занять, аудиторія для оркестрового класу, аудиторії для лекцій і практичних. У корпусі є актові зали, кабінети теорії та історії музики, методики викладання фахових дисциплін, бібліотека музично-теоретичної і методичної літератури, фонотека з технічними засобами для їх використання. Наявна достатня кількість музичних інструментів, серед яких 12 фортепіано, 1 рояль, баяни, акордеони, бандури, гітари, скрипки, скрипкові контрабаси, комплект оркестрових баянів, комплект народних інструментів, аудіозвукова апаратура тощо.
<i>Інформаційне та навчально-методичне забезпечення</i>	Навчальний процес забезпечений навчально-методичними комплексами, підручниками та посібниками, нотними примірниками. Навчальні курси розміщені в інформаційно-освітньому середовищі. Доступ до наукової бібліотеки. Наукові роботи завантажені в інституційний репозитарій.
<b>9 – Академічна мобільність</b>	
<i>Національна кредитна мобільність</i>	Угоди про військову підготовку студентів за програмою підготовки офіцерів запасу з військовими кафедрами Військової академії (м. Одеса) та Сумського державного університету. Угоди про співпрацю із закладом оздоровлення та відпочинку

	«Артек-Карпати-Буковель».
<i>Міжнародна кредитна мобільність</i>	Реалізуються програми подвійного диплома: - Університет в м. Порто (Португалія); - Тракійський університет в м. Стара Загора (Болгарія); - Державна вища школа професійної освіти ім. Іполіта Цегельського в м. Гнезно (Польща); - Поморська академія в м. Слупськ (Польща); - Державна вища професійна школа імені Я.А. Коменського в м. Лешно (Польща); - Академія імені Яна Длугоша в м. Ченстохов (Польща); - Інститут європейської культури Познанського університету імені Адама Міцкевича в м. Гнезно (Польща); - Державна вища школа професійної освіти в м. Хелм (Польща).
<i>Навчання іноземних здобувачів вищої освіти</i>	Передбачена можливість навчання іноземних студентів на акредитованих спеціальностях в межах ліцензії. За умови наявності 12 студентів в академічній групі, мова навчання може бути змінена на російську.

## 2. Перелік компонент освітньо-професійної/наукової програми та їх логічна послідовність

### 2.1. Перелік компонент ОП

Код н/д	Компоненти освітньої програми (навчальні дисципліни, курсові проекти(роботи), практики, кваліфікаційна робота)	Кількість кредитів	Форма підсумк. контролю
1	2	3	4
<b>Обов'язкові компоненти ОП</b>			
<b>I</b>	<b>Цикл загальної підготовки</b>		
<b>1.1</b>	<b>Гуманітарна підготовка</b>		
ГП 1.1.1	Філософія	3	екзамен
ГП 1.1.2	Політична та соціологічна науки	3	екзамен
<b>1.2</b>	<b>Фундаментальна підготовка</b>		
ФП 1.2.1	Охорона праці та безпека життєдіяльності	3	залік
ФП 1.2.2.	Інформаційно-комунікаційні технології в галузі	3	залік
ФП 1.2.3.	Історія музики	3	залік, екзамен
ФП 1.2.4.	Теорія музики і сольфеджіо	6	залік

ФП 1.2.5.	Аналіз музичних творів	5	екзамен
ФП 1.2.6.	Гармонія та основи поліфонії	3	залік
ФП 1.2.7.	Інструментознавство	3	залік
<b>II Цикл професійної підготовки</b>			
<b>2.1</b>	<b>Психолого-педагогічна підготовка</b>		
ППП 2.1.1.	Педагогіка і психологія	3	екзамен
ППП 2.1.2.	Музична інформатика	4	екзамен
ППП 2.1.3.	Методика викладання фахових дисциплін	4	екзамен
ППП 2.1.4.	Масова та елітарна культура	3	екзамен
ППП 2.1.5.	Фортепіано	3	-
<b>2.2</b>	<b>Науково-предметна підготовка</b>		
НПП 2.2.1.	Фах	14	залік, екзамен
НПП 2.2.2.	Диригування	6	залік, екзамен
НПП 2.2.3.	Читання оркестрових партитур	3	залік
<b>Загальний обсяг обов'язкових компонент: 72 кредити</b>			
<b>Вибіркові компоненти ОП</b>			
<b>ВВ 3.1.</b>	<b>Вибірковий блок 1</b>		
ВВ 3.1.1.	Інструментування	3	екзамен
ВВ 3.1.2.	Оркестровий клас	18	залік, екзамен
ВВ 3.1.3.	Робота з оркестром	3	залік
ВВ 3.1.4.	Основи інтерпретації	3	залік
ВВ 3.1.5.	Ансамбль	3	залік
<b>ВВ 3.2.</b>	<b>Вибірковий блок 2</b>		
ВВ 3.2.1.	Оркестрове аранжування	3	екзамен
ВВ 3.2.2.	Коллективне музикування у великих формах	18	залік, екзамен
ВВ 3.2.3.	Диригування оркестром	3	залік
ВВ 3.2.4.	Інтерпретація музичних творів	3	залік
ВВ 3.2.5.	Музикування в малих формах	3	залік



<b>П 4.</b>	<b>Практична підготовка</b>		
П 4.1.	Педагогічна практика (навчальна)	3	залік
П 4.2.	Педагогічна практика (виробнича)	6	екзамен
П 4.3.	Концертно-виконавська практика	3	залік
	<b>Атестація</b>	6	
<b>Загальний обсяг вибірових компонент: 42 кредитів</b>			
<b>ЗАГАЛЬНИЙ ОБСЯГ ОСВІТНЬОЇ ПРОГРАМИ: 120 кредитів</b>			

## 2.2. Структурно-логічна схема ОП (Додаток 1)

### 3.Форми атестації здобувачів вищої освіти

Атестація випускників освітньої програми спеціальності 025 Музичне мистецтво проводиться у формі виконання концертної програми з фаху; кваліфікаційного екзамену з методики викладання фахових дисциплін та завершується видачею документу державного зразка про присудження їм освітнього рівня бакалавра із присвоєнням кваліфікації: викладач професійного навчально-виховного закладу, викладач-інструменталіст (назва інструмента), артист (оркестру, ансамблю). Атестація здійснюється відкрито і публічно.

### 4. Матриця відповідності програмних компетентностей компонентам освітньої програми (Додаток 2)

### 5. Матриця забезпечення програмних результатів навчання (ПРН) відповідними компонентами освітньої програми (Додаток 3)

Затверджено на засіданні вченої ради факультету мистецтв Уманського державного педагогічного університету імені Павла Тичини (протокол № 8 від 30.08.2017 р.).

### Керівник проектної групи (гарант освітньої програми) :

**Радзівіл Тетяна Анатоліївна**, кандидат педагогічних наук, доцент кафедри інструментального виконавства Уманського державного педагогічного університету імені Павла Тичини.

### Розробники:

1. **Олійник Тетяна Іванівна**, кандидат педагогічних наук, доцент кафедри інструментального виконавства Уманського державного педагогічного університету імені Павла Тичини.

2. **Бойко Ірина Михайлівна**, викладач кафедри інструментального виконавства Уманського державного педагогічного університету імені Павла Тичини.

Структурно-логічна схема

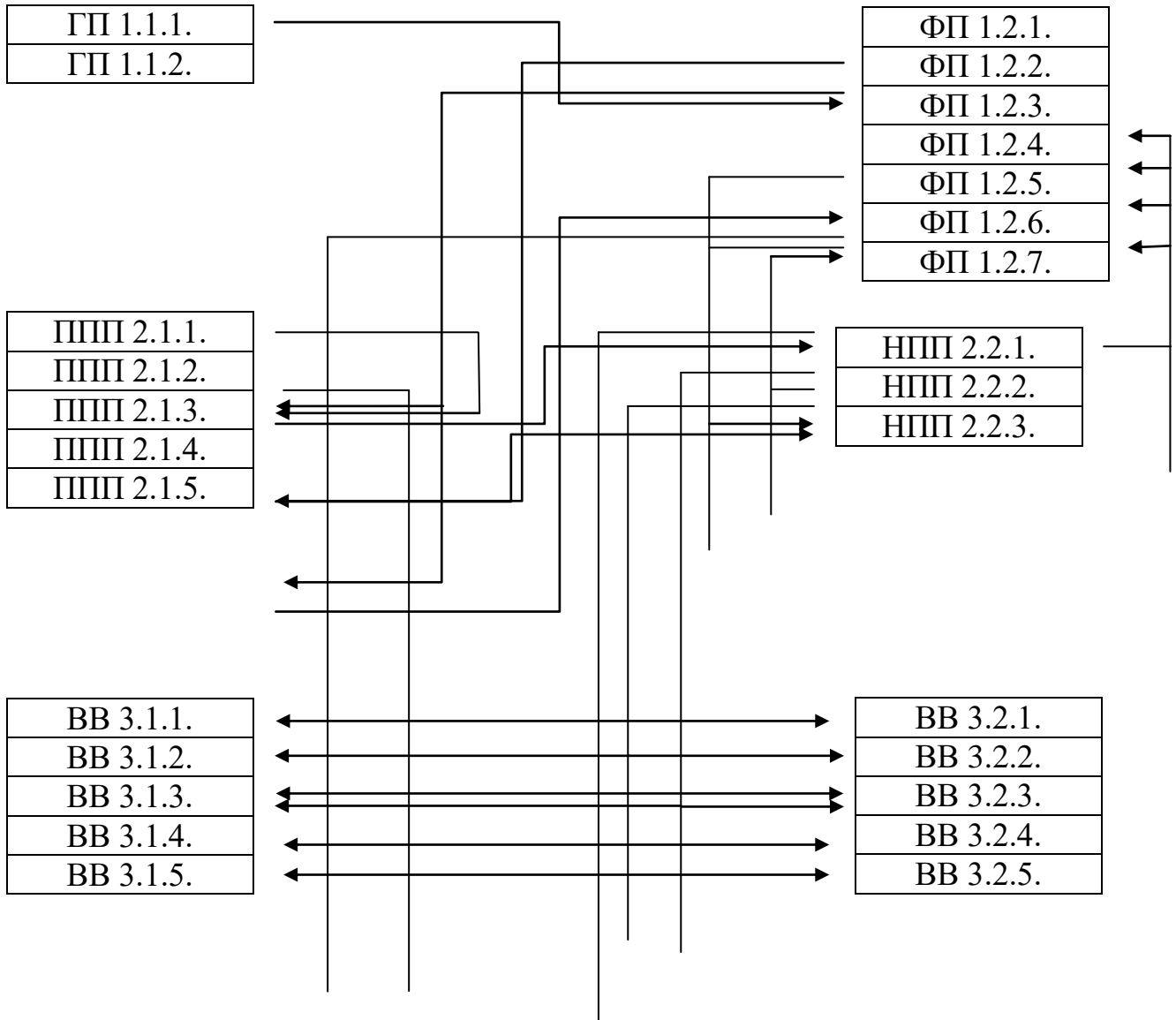

Матриця відповідності програмних компетентностей компонентам освітньої програми

ЗК	Г	Г	Ф	Ф	Ф	Ф	Ф	Ф	Ф	П	П	П	П	П	Н	Н	Н
	П 1. 1. 1.	П 1. 1. 2.	П 1. 2. 1.	П 1. 2. 2.	П 1. 2. 3.	П 1. 2. 4.	П 1. 2. 5.	П 1. 2. 6.	П 1. 2. 7.	П 1. 2. 1.	П 1. 2. 2.	П 1. 2. 3.	П 1. 2. 4.	П 1. 2. 5.	П 1. 2. 1.	П 1. 2. 2.	П 1. 2. 3.
1	+	+	+	+	+	+	+	+	+	+	+	+	+	+	+	+	+
2		+			+	+	+	+	+			+			+	+	+
3	+	+	+	+	+	+	+	+	+	+	+	+	+	+	+	+	+
4															+	+	
5	+	+	+	+	+	+	+	+	+	+	+	+	+	+	+	+	+
6				+								+					
7																	
8																	
9				+	+	+	+	+			+	+		+	+	+	+
10				+							+						
11	+					+	+	+				+		+	+	+	+
12																+	+
13			+														
14		+								+							
15													+				
16										+			+				
ФК	Г	Г	Ф	Ф	Ф	Ф	Ф	Ф	Ф	П	П	П	П	П	Н	Н	Н
	П 1. 1. 1.	П 1. 1. 2.	П 1. 2. 1.	П 1. 2. 2.	П 1. 2. 3.	П 1. 2. 4.	П 1. 2. 5.	П 1. 2. 6.	П 1. 2. 7.	П 1. 2. 1.	П 1. 2. 2.	П 1. 2. 3.	П 1. 2. 4.	П 1. 2. 5.	П 1. 2. 1.	П 1. 2. 2.	П 1. 2. 3.
1										+		+					
2					+					+		+					
3							+	+				+		+	+	+	+
4	+	+	+	+	+	+	+	+	+	+	+	+	+	+	+	+	+
5															+	+	
6						+	+	+									
7					+	+							+				
8															+		
9									+						+	+	+
10										+							
11					+					+			+				
12					+	+	+	+	+		+	+		+	+	+	+
13				+							+						



**Матриця забезпечення програмних результатів навчання відповідним компонентам  
освітньої програми**

	Г П 1. 1. 1.	Г П 1. 1. 2.	Ф П 1. 2. 1.	Ф П 1. 2. 2.	Ф П 1. 2. 3.	Ф П 1. 2. 4.	Ф П 1. 2. 5.	Ф П 1. 2. 6.	Ф П 1. 2. 7.	П П 2. 2. 1.	П П 2. 2. 2.	П П 2. 2. 3.	П П 2. 2. 4.	П П 2. 2. 5.	Н П 2. 2. 1.	Н П 2. 2. 2.	Н П 2. 2. 3.
1	+	+	+			+	+	+					+				
2						+	+			+	+	+			+	+	+
3						+	+	+		+	+	+	+		+	+	+
4						+	+										
5						+	+	+					+				
6						+	+				+	+				+	+
7						+	+										
8																	
9						+	+	+					+				
10						+	+										
11	+					+		+					+				
12						+											
13						+	+										
14												+					+
15						+	+	+				+	+				+
16						+		+		+		+	+		+		+
17						+	+				+	+				+	+
18								+					+				
19						+	+										
20										+					+		
21						+	+	+		+			+		+		
22						+	+	+		+			+		+		
23						+	+	+		+			+		+		
24						+	+	+		+			+		+		
25	+	+	+	+	+	+	+	+	+	+	+	+	+	+	+	+	+
26					+		+	+		+	+	+	+		+	+	+

	В В 3. 1. 1.	В В 3. 1. 2.	В В 3. 1. 3.	В В 3. 1. 4.	В В 3. 1. 5.	В В 3. 2. 1.	В В 3. 2. 2.	В В 3. 2. 3.	В В 3. 2. 4.	В В 3. 2. 5.
1		+	+				+	+		
2	+	+	+	+	+	+	+	+	+	+
3		+	+	+			+	+	+	
4	+	+	+	+	+	+	+	+	+	+
5		+	+				+			
6	+	+	+		+	+	+	+		
7		+	+				+	+		
8	+			+		+			+	+

