

МІНІСТЕРСТВО ОСВІТИ І НАУКИ УКРАЇНИ
Уманський державний педагогічний університет імені Павла Тичини

ОСВІТНЬО-ПРОФЕСІЙНА ПРОГРАМА

ТУРИЗМ

Початковий рівень (короткий цикл) вищої освіти

за спеціальністю 242 Туризм

галузь знань 24 Сфера обслуговування

Кваліфікація: молодший бакалавр з туризму

ЗАТВЕРДЖЕНО
ВЧЕНОЮ РАДОЮ
Голова вченої ради

О.І. Безлюдний
(протокол № 4 від «*14*» *березня* 2019 р.)

Освітня програма вводиться в дію *14* *березня* 2019 р.
Ректор *О.І. Безлюдний*
(наказ № *649* о/д від «*14*» *березня* 2019 р.)

Умань 2019 р.

1. Профіль освітньо-професійної програми бакалавра зі спеціальності 242 «Туризм»

1 – Загальна інформація	
Повна назва вищого навчального закладу та структурного підрозділу	Уманський державний педагогічний університет імені Павла Тичини Навчально-науковий інститут економіки та бізнес-освіти Кафедра технологій та організації туризму і готельно-ресторанної справи
Ступінь вищої освіти та назва кваліфікації мовою оригіналу	Перший рівень вищої освіти, молодший бакалавр Кваліфікація: молодший бакалавр з туризму Професійна кваліфікація: фахівець з туристичного обслуговування
Офіційна назва програми	Туризм Tourism
Тип диплому та обсяг освітньої програми	Диплом бакалавра, 120 кредитів ЄКТС
Наявність акредитації	Акредитовано 8.07.2014 р. за рівнем бакалавр. Протокол №110 (Наказ МОН України від 15.07.2014 р. №2642л). Термін дії сертифіката – до 01.07.2019 р.
Цикл/рівень	Перший (бакалаврський) рівень FQ-EHEA – перший цикл, EQF LLL – 6 рівень
Передумови	Повна загальна середня освіта на основі результатів ЗНО
Мова(и) викладання	Українська
Термін дії освітньої програми	1 роки 10 місяців
Інтернет-адреса постійного розміщення опису освітньої програми	https://udpu.org.ua ; https://econom.udpu.org.ua ;
2 – Мета освітньої програми	
Формування загальних та фахових компетентностей для здійснення професійної діяльності у сфері туризму	
3 – Характеристика освітньої програми	
Предметна область (галузь знань, спеціальність, спеціалізація)	24 Сфера обслуговування 242 Туризм Цикл загальної підготовки: дисципліни гуманітарної (15%) та фундаментальної (17,5%) підготовки; цикл професійної підготовки (33,3%); цикл дисциплін вільного вибору студента (25,8%); цикл науково-дослідницької роботи і практики (8,4%).
Орієнтація освітньої програми	Програма орієнтується на оволодіння базовими знаннями щодо: управління підприємствами сфери туристичних послуг; інноваційними процесами; забезпечення конкурентоспроможності та якості туристичних послуг; керівництва проектами в туризмі; здатності здійснювати

	ефективну маркетингову діяльність для залучення туристів в країну та її окремі регіони.
Основний фокус освітньої програми та спеціалізації	Спеціальна. Формування та розвиток професійної компетентності для здійснення діяльності у галузі туризму з урахуванням сучасних вимог.
Особливості програми	Міждисциплінарна та багатопрофільна підготовка фахівців з туристичного обслуговування.
4 – Придатність випускників до працевлаштування та подальшого навчання	
Придатність до працевлаштування	Фахівець з туристичного обслуговування; фахівець із спеціалізованого обслуговування в туризмі; організатор подорожей (екскурсій); екскурсовод; фахівець із туристичної безпеки; фахівець з організації дозвілля; фахівець з розвитку сільського туризму; фахівець із спеціалізованого туризму; інструктор-методист з туризму; інспектор з туризму.
Подальше навчання	Можливість навчання за програми: 6 рівня НРК України, 1 циклу FQ-EHEA та 6 рівня EQF-LLL
5 – Викладання та оцінювання	
Викладання та навчання	Студентоцентроване, проблемно-орієнтоване навчання, ініціативне самонавчання. Лекційні заняття мають інтерактивний науково-пізнавальний характер. Практичні проводяться з використанням поширених методів: кейс-метод, ситуаційні завдання, ділові ігри, підготовка презентацій з використання сучасних професійних програмних засобів. Навчально-методичне забезпечення і консультування самостійної роботи здійснюється через університетське інформаційно-освітнє середовище Moodle.
Оцінювання	Поточне опитування, презентація проектно-дослідних робіт, есе, звіти з практики, курсові роботи, тестування знань в середовищі Moodle. Підсумковий контроль екзамен/залік або за безсесійною формою (за сумою накопичених протягом вивчення дисципліни балів). Підсумкова атестація – атестаційний екзамен та захист кваліфікаційної роботи.
6 – Програмні компетентності	
Інтегральна компетентність	Здатність розв'язувати складні спеціалізовані задачі та практичні проблеми у процесі навчання і в господарській діяльності суб'єктів туристичного бізнесу, що передбачає застосування теорій та методів відповідної науки, що формують туризмологію.

<p>Загальні компетентності (ЗК)</p>	<p>ЗК1. Здатність до аналізу та синтезу на основі логічних інструментів та перевірених фактів.</p> <p>ЗК2. Уміння аналізувати і структурувати проблеми підприємства і розробляти ефективні варіанти щодо їх вирішення.</p> <p>ЗК3. Здатність займати активну життєву позицію та розвивати лідерські якості.</p> <p>ЗК4. Уміння обґрунтовувати управлінські рішення та спроможність забезпечувати їх правомірність.</p> <p>ЗК5. Здатність працювати у міжнародному середовищі.</p> <p>ЗК6. Здатність працювати з інформацією, зокрема в глобальних комп'ютерних мережах.</p> <p>ЗК7. Здатність виконувати професійну діяльність у відповідності до стандартів якості.</p> <p>ЗК8. Здатність до формування світогляду, розуміння принципів розвитку суспільства.</p> <p>ЗК9. Здатність до навчання та готовність підвищувати рівень своїх знань.</p> <p>ЗК10. Уміння адаптуватися до нових ситуацій у професійній діяльності.</p> <p>ЗК11. Вміння реалізовувати проекти, приймати рішення у складних умовах, що потребують застосування нових підходів та прогнозування.</p>
<p>Фахові компетентності спеціальності (ФК)</p>	<p>ФК1. Знати особливості розміщення та використання рекреаційних ресурсів за регіонами світу, оцінювати туристичний потенціал з урахуванням потреб різних категорій споживачів та видів туризму.</p> <p>ФК2. Здатність обґрунтовувати стратегічні цілі діяльності туристичних підприємств на основі системного аналізу.</p> <p>ФК3. Уміння оцінювати ризики реалізації альтернативних стратегічних рішень.</p> <p>ФК4. Здатність вирішувати стратегічні проблеми у сфері туризму; уміння орієнтуватися у конкурентному середовищі та проводити його аналітику.</p> <p>ФК5. Здатність визначати мотиви туристичних подорожей та споживчі характеристики туристичних послуг.</p> <p>ФК6. Здатність розробляти різні види турів з урахуванням потреб цільових груп споживачів.</p> <p>ФК7. Використовувати інформаційні технології у процесі створення та реалізації туристичної продукції.</p> <p>ФК 8. Здатність проводити професійну діяльність на основі чинних нормативно-правових актів; уміння здійснювати аналіз договорів різних видів у контексті регулювання підприємницької діяльності в туристичному бізнесі України.</p> <p>ФК9. Здатність взаємодіяти з вітчизняними та іноземними клієнтами екскурсійного бюро.</p> <p>ФК10. Здатність до забезпечення прийняття ефективних управлінських рішень; уміння прогнозувати економічну ефективність і результативність проектів у сфері туризму.</p> <p>ФК11. Здатність проводити комплексні маркетингові дослідження і моніторинг ринку туристичних, готельних та ресторанних послуг.</p>

7 – Програмні результати навчання

- ПРН1. Володіти навичками з обґрунтування стратегічних цілей діяльності туристичних підприємств на основі системного аналізу.
- ПРН2. Володіти навичками організації процесу надання різноманітних туристичних послуг.
- ПРН3. Володіти навичками обґрунтування управлінських рішень та спроможності забезпечувати їх правомірність.
- ПРН4. Уміти реалізовувати проекти, приймати рішення у складних умовах, що потребують застосування нових підходів та прогнозування.
- ПРН5. Вивчати маркетингову діяльність та вживати комплекс маркетингових заходів впливу на ринок і конкурентну позицію підприємства у сфері туристичного бізнесу.
- ПРН6. Знати методи комплексного оцінювання ефективності інновацій у туризмі.
- ПРН7. Здатність визначати індивідуальні туристичні потреби, використовувати сучасні технології обслуговування туристів та вести претензійну роботу.
- ПРН8. Уміти орієнтуватися в чинній законодавчо-нормативній базі з питань функціонування туризму.
- ПРН9. Здатність до співпраці з діловими партнерами і клієнтами, уміння забезпечувати з ними ефективні комунікації.
- ПРН10. Здатність здійснювати моніторинг, інтерпретувати, аналізувати та систематизувати туристичну інформацію, уміння презентувати туристичний інформаційний матеріал.
- ПРН11. Здатність працювати у полікультурному середовищі.
- ПРН12. Здатність забезпечувати безпеку туристів у звичайних та складних форс-мажорних обставинах

8 – Ресурсне забезпечення реалізації програми

Кадрове забезпечення	<p>Розробники програми: 3 кандидата наук, доценти, 1 викладач. Всі розробники є штатним співробітниками Уманського державного педагогічного університету імені Павла Тичини</p> <p>Гарант освітньої програми: Кирилюк І.М. к.е.н., доцент кафедри технологій та організації туризму і готельно-ресторанної справи.</p> <p>До реалізації програми залучаються 2 кандидати економічних наук, доценти, а також висококваліфіковані спеціалісти.</p> <p>З метою підвищення фахового рівня всі науково-педагогічні працівники один раз на п'ять років проходять стажування, в т. ч. закордонні.</p>
Матеріально-технічне забезпечення	<p>Наявна матеріально-технічна база, що забезпечує проведення всіх видів лабораторної, практичної, дисциплінарної та міждисциплінарної підготовки та науково-дослідної роботи студентів: 5 навчальних корпусів, актові зали, спортивний зал та 3 спортивних майданчики. Обладнано 2 комп'ютерних класи та 2 навчальні лабораторії.</p>
Інформаційне та навчально-методичне забезпечення	<ul style="list-style-type: none">– офіційний сайт: https://udpu.org.ua;– необмежений доступ до мережі Інтернет;– наукова бібліотека, читальні зали;– інтерактивне-освітнє середовище Moodle;– інститутський репозитарій;– навчальні і робочі плани;– графіки навчального процесу– навчально-методичні комплекси дисциплін;– навчальні та робочі програми дисциплін;

	<ul style="list-style-type: none"> – дидактичні матеріали для самостійної та індивідуальної роботи студентів з дисциплін; – програми практик; – методичні вказівки щодо виконання курсових проектів (робіт), дипломних проектів (робіт); – критерії оцінювання рівня підготовки; – пакети комплексних контрольних робіт.
9 – Академічна мобільність	
Національна кредитна мобільність	<p>Підвищення кваліфікації (стажування) науково-педагогічних працівників у вітчизняних вузах-партнерах.</p> <p>Угода про співпрацю в сфері надання освітніх послуг з військової підготовки за програмою підготовки офіцерів запасу громадян України, Військовий інститут ракетних військ і артилерії Сумського державного університету, м. Суми.</p> <p>Угода про співпрацю в сфері надання освітніх послуг з військової підготовки за програмою підготовки офіцерів запасу громадян України, Військової академії, м. Одеса.</p>
Міжнародна кредитна мобільність	<p>Угода про співробітництво 19.06.2017 р. (безстрокова), Природничо-гуманітарний університет у Седльце. Польща</p> <p>Угода про співробітництво 04.05.2010 р. (безстрокова), Державна вища школа професійної освіти імені Іполіта Цегельського у Гнезно. Польща</p> <p>Угода про співробітництво 19.07.2012 р. (безстрокова), Корпус миру Сполучених Штатів Америки в Україні</p> <p>Протокол про міжнародне освітнє співробітництво (09.02.2018 – 09.02.2023 рр.), Анталійський Білім університет, м. Анталія, Туреччина</p>
Навчання іноземних здобувачів вищої освіти	Передбачається

2. Перелік компонент освітньо-професійної/наукової програми та їх логічна послідовність

2.1. Перелік компонент ОП

Код н/д	Компоненти освітньої програми (навчальні дисципліни, курсові проекти (роботи), практика, кваліфікаційні роботи)	Кількість кредитів	Форма підсумкового контролю
1	2	3	4
Обов'язкові компоненти ОП			
1. Цикл загальної підготовки			
1.1. Гуманітарна підготовка			
ГП.01	Українська мова за професійним спрямуванням	4	екзамен
ГП.02	Історія та культура України	4	екзамен
ГП.03	Іноземна мова	6	залік
ГП.04	Фізичне виховання	4	залік
ІІ. Фундаментальна підготовка			
ФП.01	Діловодство з використанням комп'ютерних технологій	3	екзамен
ФП.02	Історія розвитку світового туризму	4	залік
ФП.03	Основи туризмознавства	4	екзамен
ФП.04	Основи економічної теорії	4	екзамен
ФП.05	Господарське законодавство	3	екзамен
ФП.06	Основи наукових досліджень	3	залік
Всього		39	
ІІ. Цикл професійної підготовки			
ПП.01	Менеджмент	3	екзамен
ПП.02	Економіка підприємства	4	екзамен
ПП.03	Рекреаційні комплекси світу	3	екзамен
ПП.04	Бухгалтерський облік	4	екзамен
ПП.05	Маркетинг	4	екзамен
ПП.06	Статистика	3	екзамен
ПП.07	Основи туроперейтингу	3	екзамен
ПП.08	Організація туризму	4	екзамен
ПП.09	Туристичне краєзнавство		залік
ПП.10	Автоматизація в галузі (І рівень)	2	екзамен
Всього		40	
Загальний обсяг обов'язкових компонент:		79	
Вибіркові компоненти ОП			
1. Дисципліни вільного вибору студента			
ВВ1.1	Блок 1:		
ВВ1.1.01	Економічна соціологія	3	залік
ВВ1.1.02	Географія туризму	3	екзамен
ВВ1.1.03	Підприємництво і бізнес-культура	3	екзамен
ВВ1.1.04	Страховання	4	залік
ВВ1.1.05	Комунікативний менеджмент	3	залік
ВВ1.1.06	Інвестування	3	залік
ВВ1.1.07	Економічна етика та діловий етикет	3	екзамен

BB1.1.08	Самоменеджмент	3	залік
BB1.1.09	Економікс	6	екзамен
Всього		31	
Загальний обсяг вибіркових компонентів:		31	
BB1.2	Блок 2:		
BB1.2.01	Економічна соціологія	3	залік
BB1.2.02	Інформаційні технології	3	екзамен
BB1.2.03	Підприємництво і бізнес-культура	3	екзамен
BB1.2.04	Страховання	4	залік
BB1.2.05	Міжнародний туризм	3	залік
BB1.2.06	Інвестування	3	залік
BB1.2.07	Економічна етика та діловий етикет	3	екзамен
BB1.2.08	Регіональна економіка	3	залік
BB1.2.09	Економікс	6	екзамен
Всього		31	
Загальний обсяг вибіркових компонентів:		31	
III. Наукова-дослідницька робота і практика			
П.	Практична підготовка		
П.01	Навчальна практика з краєзнавства	3	залік
П.02	Виробнича практика	6	залік
	Атестація	1	екзамен
	Випускна кваліфікаційна робота	10	
ЗАГАЛЬНИЙ ОБСЯГ ОСВІТНЬОЇ ПРОГРАМИ		120	

3. Форма атестації здобувачів вищої освіти

Атестація випускників освітньої програми за спеціальністю 242 Туризм проводиться у формі атестаційного екзамену та захисту випускної кваліфікаційної роботи та завершується видачею документа встановленого зразка про присудження ступеня «Молодший бакалавр» із присвоєнням кваліфікації молодший бакалавр з туризму.

Атестація здобувачів вищої освіти – це встановлення відповідності засвоєних здобувачами вищої освіти рівня та обсягу знань, умінь, інших компетентностей вимогам стандартів вищої освіти.

Атестація здобувачів вищої освіти здійснюється Екзаменаційною комісією після завершення навчання на освітньому ступені молодший бакалавр з метою комплексної перевірки й оцінки теоретичної та практичної фахової підготовки студентів-випускників. Екзаменаційна комісія створюється щороку у складі голови та членів комісії. Екзаменаційна комісія працює у строки, визначені графіком навчального процесу на поточний навчальний рік, що розробляється на основі навчальних планів, затверджується ректором університету.

Рішення екзаменаційної комісії про оцінку результатів атестації, присудження освітнього ступеня, а також про видачу здобувачам вищої освіти дипломів (дипломів з відзнакою) про закінчення вищого навчального закладу приймається на закритому засіданні екзаменаційної комісії відкритим голосуванням звичайною більшістю голосів членів екзаменаційної комісії, які брали участь в її засіданні.

Атестація здійснюється відкрито і публічно.

2.2. Структурно-логічна схема вивчення дисциплін

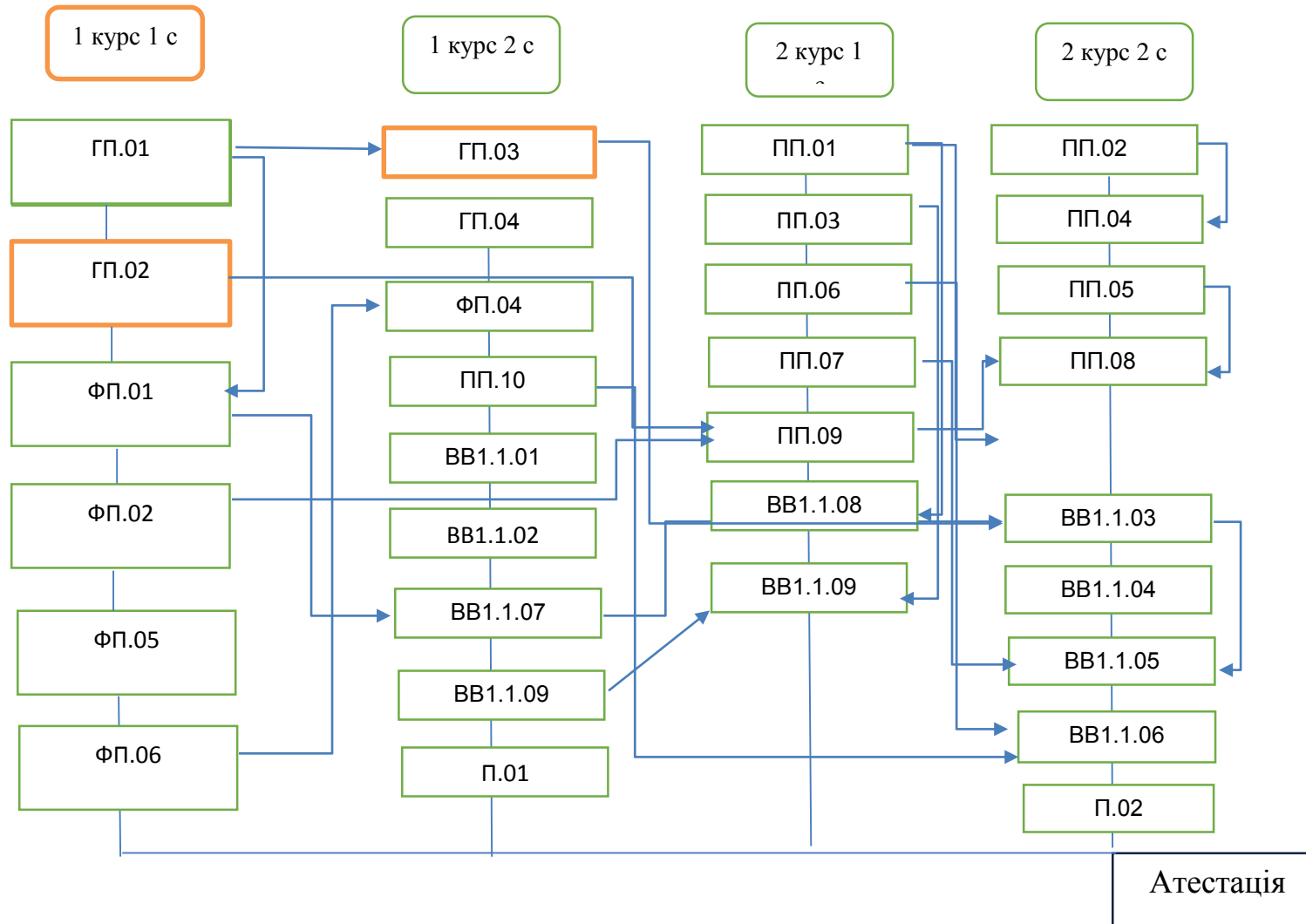

4. Матриця відповідності програмних компетентностей компонентам освітньої програми

	ГП.01	ГП.02	ГП.03	ГП.04	ФП.01	ФП.02	ФП.03	ФП.04	ФП.05	ФП.06	ПП.01	ПП.02	ПП.03	ПП.04	ПП.05	ПП.06	ПП.07	ПП.08	ПП.09	ПП.10	БВ.1.1.01	БВ.1.1.02	БВ.1.1.03	БВ.1.1.04	БВ.1.1.05	БВ.1.1.06	БВ.1.1.07	БВ.1.1.08	БВ.1.1.09	П.01	П.02	
ЗК 1								+		+	+					+										+			+	+	+	
ЗК 2							+	+	+		+	+	+		+	+				+	+		+	+		+			+			
ЗК 3											+										+				+		+		+	+	+	
ЗК 4										+	+	+	+										+		+	+			+	+	+	
ЗК 5		+			+	+	+		+								+	+	+		+	+							+	+	+	
ЗК 6						+				+					+					+					+							
ЗК 7	+		+		+		+		+		+	+	+	+	+	+	+	+	+	+	+	+	+	+	+	+	+	+	+	+	+	
ЗК 8		+				+	+	+											+		+	+					+					
ЗК 9	+	+	+		+	+	+	+	+	+	+	+	+	+				+			+	+	+	+	+	+	+	+	+	+		
ЗК 10											+	+						+			+		+	+	+		+	+				
ЗК 11															+	+										+						
ФК 1		+				+	+						+						+			+										
ФК 2											+	+			+											+						
ФК 3											+					+								+		+						
ФК 4											+	+			+								+			+			+			
ФК 5							+										+	+	+			+			+							
ФК 6																	+	+														
ФК 7						+														+					+							
ФК 8									+																					+	+	
ФК 9	+	+			+								+							+			+		+		+					
ФК 10											+	+		+	+	+							+		+					+	+	
ФК 11											+	+		+	+										+					+	+	

5. Матриця забезпечення програмних результатів навчання (ПРН) відповідним компонентам освітньої програми

	ГП.01	ГП.02	ГП.03	ГП.04	ФП.01	ФП.02	ФП.03	ФП.04	ФП.05	ФП.06	ПП.01	ПП.02	ПП.03	ПП.04	ПП.05	ПП.06	ПП.07	ПП.08	ПП.09	ПП.10	ВВ.1.1.01	ВВ.1.1.02	ВВ.1.1.03	ВВ.1.1.04	ВВ.1.1.05	ВВ.1.1.06	ВВ.1.1.07	ВВ.1.1.08	ВВ.1.1.09	П.01	П.02
ПРН1								+		+		+													+	+			+	+	+
ПРН2						+	+						+				+	+	+				+							+	+
ПРН3									+		+	+						+					+		+			+	+	+	+
ПРН4									+		+	+			+	+				+			+	+		+			+	+	+
ПРН5										+					+											+				+	+
ПРН6							+					+				+										+			+	+	+
ПРН7						+	+	+					+				+	+	+			+	+				+			+	+
ПРН8									+	+																		+			+
ПРН9	+		+		+						+						+	+							+			+		+	+
ПРН10										+	+	+		+	+	+				+	+								+	+	+
ПРН11.		+	+			+	+						+						+			+	+		+		+		+	+	+
ПРН12				+							+							+						+				+			