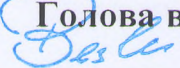

МІНІСТЕРСТВО ОСВІТИ І НАУКИ УКРАЇНИ
Уманський державний педагогічний університет імені Павла Тичини

ОСВІТНЬО-ПРОФЕСІЙНА ПРОГРАМА
«ТУРИЗМ»

Другого рівня вищої освіти
за спеціальністю 242 «Туризм»
галузь знань 24 Сфера обслуговування
Кваліфікація: магістр з туризму

ЗАТВЕРДЖЕНО
ВЧЕНОЮ РАДОЮ
Голова вченої ради

О. І. Безлюдний/
(протокол № 22125639 від «30» 2019 р.)

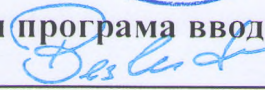
Освітня програма вводиться в дію.
Ректор 
(наказ № 649/9 від «30» 2019 р.)

Умань 2019 р.

1. Профіль освітньо-професійної програми магістра за спеціальності 242 «Туризм»

1 – Загальна інформація	
Повна назва вищого навчального закладу та структурного підрозділу	Уманський державний педагогічний університет імені Павла Тичини Навчально-науковий інститут економіки та бізнес-освіти Кафедра технологій та організації туризму і готельно-ресторанної справи
Ступінь вищої освіти та назва кваліфікації мовою оригіналу	Другий рівень вищої освіти, магістр Кваліфікація: магістр з туризму. Професійна кваліфікація: професіонал у сфері туристичного обслуговування
Офіційна назва програми	Tourism Туризм
Тип диплому та обсяг освітньої програми	Диплом магістра, 90 кредитів ЄКТС
Наявність акредитації	Акредитовано 27 грудня 2018 року протокол №133. Наказ МОН України від 08.01.2019 р. №13. Термін дії сертифіката до 1 липня 2024 року
Цикл/рівень	Другий (магістерський) рівень FQ-EHEA – другий цикл, EQF LLL – 8 рівень, НРК – 8 рівень / Магістр
Передумови	Освітньо-кваліфікаційний рівень бакалавра, спеціаліста на основі результатів фахових вступних випробовувань
Мова (и) викладання	Українська
Термін дії освітньої програми	1 рік 4 місяці
Інтернет-адреса постійного розміщення опису освітньої програми	https://econom.udpu.org.ua/osvitnya-programa
2 – Мета освітньої програми	
Магістерська програма за спеціальністю «Туризм» забезпечує якісно новий рівень підготовки на основі компетентнісного підходу, орієнтована на підготовку фахівців новітньої формації, здатних задовольнити потреби вітчизняного та іноземного споживача. Мета підготовки магістрів з туризму в УДПУ імені Павла Тичини визначається поєднанням потреб України у високоосвічених фахівцях та запитів громадян в отриманні ґрунтовної освіти за даною спеціальністю, здатних управляти туристично-рекреаційними системами та інноваційними процесами у сфері рекреації, туризму і курортів.	
3 – Характеристика освітньої програми	
Предметна область (галузь знань, спеціальність, спеціалізація)	24 Сфера обслуговування 242 Туризм Цикл загальної підготовки: дисципліни гуманітарної (13,3%) та фундаментальної (21,1%) підготовки; цикл професійної підготовки (18,8%); цикл дисциплін вільного вибору студента

	(25,0%); цикл науково-дослідницької роботи і практики (21,8%).
Орієнтація освітньої програми	Програма орієнтується на оволодіння базовими знаннями щодо: управління підприємствами сфери туристичних послуг; інноваційними процесами; забезпечення конкурентоспроможності та якості туристичних послуг; керівництва проектами в туризмі; здатності здійснювати ефективну маркетингову діяльність для залучення туристів в країну та її окремі регіони. Програма базується на сучасному туризмологічному знанні з урахуванням сучасного стану та перспектив розвитку світового туризму.
Основний фокус освітньої програми та спеціалізації	Забезпечення підготовки фахівців управління сферою туристичних послуг на засадах системного підходу. Акцент робиться на здобутті навичок та знань з туристичної діяльності, який передбачає визначену зайнятість та можливість подальшої освіти та кар'єрного зростання.
Особливості програми	Програма орієнтована на глибоку соціальну підготовку сучасних фахівців з туристичної діяльності, ініціативних та спроможних до швидкої адаптації в бізнес-середовищі. Формує фахівців з новим типом мислення, здатних вирішувати конкретні проблеми і завдання професійної діяльності з урахуванням поступової інтеграції України із світовою туристичною спільнотою.
4 – Придатність випускників до працевлаштування та подальшого навчання	
Придатність до працевлаштування	Випускники мають можливість працевлаштування на підприємствах будь-якої організаційно-правової форми. Фахівці готуються для організаційно-управлінської, господарської, комерційної, науково-дослідної та педагогічної діяльності. Випускники можуть працювати на посадах: туризмознавець, екскурсознавець, фахівець з туризму; спеціаліст матеріально-технічного забезпечення туристичних підприємств; молодший науковий співробітник; науковий співробітник; консультант з туризму органів виконавчої влади та самоврядування.
Подальше навчання	Можливість продовжувати навчання на освітньому і науковому ступені доктора філософії (має право вступу до аспірантури), підвищувати кваліфікацію та отримувати додаткову післядипломну освіту.
5 – Викладання та оцінювання	
Викладання та навчання	Студентоцентроване, проблемно-орієнтоване навчання, ініціативне самонавчання. Проблемні, інтерактивні, проектні, інформаційно-комп'ютерні, саморозвиваючі, колективні та інтегративні, контекстні технології навчання. Навчально-методичне забезпечення і консультування самостійної роботи здійснюється через університетське інформаційно-освітнє середовище Moodle.
Оцінювання	Поточне опитування, модульний тестовий контроль, презентація проектно-дослідних робіт, есе, курсові роботи, звіти з практики, тестування знань в інформаційно-освітнє середовищі Moodle. Підсумковий контроль – екзамен/залік або за без сесійною формою (за сумою накопичених протягом вивчення дисципліни балів). Підсумкова атестація – комплексний екзамен за фахом, захист випускної

	кваліфікаційної роботи.
6 – Програмні компетентності	
Інтегральна компетентність	Здатність ставити та успішно вирішувати на достатньому професійному рівні науково-дослідницькі та практичні завдання, узагальнювати практику туризму і рекреації, прогнозувати напрями їх розвитку, розв'язувати професійні проблеми та практичні завдання у сфері туризму та рекреації як в процесі навчання, так і в процесі роботи, здійснювати професійну туристичну підготовку здобувачів вищої освіти.
Загальні компетентності (ЗК)	<p>ЗК 1. Діяти на засадах розуміння цивілізаційних гуманітарних цінностей та глобалізаційних процесів, пріоритетів національного розвитку.</p> <p>ЗК 2. Здатність до організації, планування, прогнозування результатів діяльності.</p> <p>ЗК 3. Уміння працювати в міжнародному та вітчизняному професійному середовищі.</p> <p>ЗК 4. Вільне володіння та здатність спілкуватися діловою англійською та іншою (шими) іноземною (ними) мовою (мовами) в професійній діяльності.</p> <p>ЗК 5. Уміння спілкуватися з експертами інших сфер діяльності по актуальних проблемах розвитку туризму і рекреації.</p> <p>ЗК 6. Уміння розробляти проекти та управляти ними.</p> <p>ЗК 7. Дух підприємництва, креативність, бажання досягти успіху і самореалізовуватися.</p> <p>ЗК 8. Здатність до time-менеджменту.</p> <p>ЗК 9. Здатність мотивувати людей та рухатися до спільної мети.</p> <p>ЗК 10. Здатність оцінювати та забезпечувати якість виконуваних робіт.</p> <p>ЗК 11. Дослідницькі навички і вміння.</p> <p>ЗК 12. Уміння приймати обґрунтовані рішення та розв'язувати проблеми.</p>
Фахові компетентності спеціальності (ФК)	<p>ФК 1. Здатність визначати основні наукові поняття та категорії методології туризму та рекреації (туризмології) і застосовувати їх у професійній діяльності.</p> <p>ФК 2. Здатність використовувати методи наукових досліджень у сфері туризму та рекреації.</p> <p>ФК 3. Здатність аналізувати геопросторову організацію туристичного процесу і проектувати її розвиток на засадах сталості.</p> <p>ФК 4. Розуміння завдань національної та регіональної туристичної політики та механізмів регулювання туристичної діяльності.</p> <p>ФК 5. Здатність використовувати теорію і методи інноваційно-інформаційного розвитку на різних рівнях управління.</p> <p>ФК 6. Здатність до організації та управління туристичним процесом на локальному та регіональному рівнях, в туристичній дестинації, на туристичному підприємстві.</p> <p>ФК 7. Здатність розробляти та сприяти упровадженню регіональних програм розвитку сталого туризму.</p> <p>ФК 8. Здатність упроваджувати в практику міжнародний досвід рекреаційно-туристичної діяльності.</p> <p>ФК 9. Розуміння механізмів взаємодії суб'єктів світового та</p>

	<p>національного туристичного ринків і положень соціально-відповідального бізнесу в туризмі та рекреації.</p> <p>ФК 10. Здатність управляти ризиками в туризмі.</p> <p>ФК 11. Здатність до управління інформацією.</p> <p>ФК12. Здатність до підприємницької діяльності на національному та міжнародному туристичному ринку.</p> <p>ФК 13. Здатність до визначення стратегічних завдань у розвитку туристичного бізнесу.</p> <p>ФК 14. Здатність до соціальної та академічної мобільності в сфері туристичної діяльності.</p> <p>ФК 15. Здатність до здійснення науково-дослідної роботи у сфері туризму та рекреації.</p> <p>ФК 16. Здатність до педагогічної діяльності та організації навчально-виховного процесу в професійній туристичній освіті.</p> <p>ФК 17. Здатність до міжкультурної взаємодії в сфері міжнародної туристичної освіти та професійної діяльності.</p>
--	---

7 – Програмні результати навчання

- ПРН1 Знання передових концепцій, методів науково-дослідної та професійної діяльності на межі предметних областей туризму та рекреації.
- ПРН2 Здатність розуміти і застосовувати на практиці теорії та методологію системи наук, які формують туризмологію.
- ПРН3 Здатність використовувати інформаційно-інноваційні методи і технології в сфері туризму.
- ПРН4 Знання закономірностей, принципів та механізмів функціонування туристичного ринку.
- ПРН5 Здатність оцінювати кон'юнктуру туристичного ринку, інтерпретувати результати дослідження та прогнозувати напрями розвитку суб'єкта підприємницької діяльності в сфері рекреації і туризму.
- ПРН6 Здатність здійснювати управління підприємством індустрії туризму та рекреації.
- ПРН7 Здатність розробляти та реалізовувати проекти в сфері рекреації, туризму, гостинності.
- ПРН8 Здатність розв'язувати науково-прикладні проблеми в сфері рекреації і туризму.
- ПРН9 Знання закономірностей і принципів організації навчально-виховного процесу у ВНЗ.
- ПРН10 Здатність досягати педагогічних цілей в процесі підготовки здобувачів вищої туристичної освіти.
- ПРН11 Вільно володіти державною мовою і використовувати її в професійній діяльності.
- ПРН12 Практикувати використання іноземних (ної) мов (мови) у професійній діяльності.
- ПРН13 Діяти у полікультурному середовищі.
- ПРН14 Використовувати комунікативні навички і технології, ініціювати запровадження методів комунікативного менеджменту в практику діяльності суб'єктів туристичного бізнесу.
- ПРН15 Відповідати вимогам спілкування в діалоговому режимі з широкою науковою спільнотою та громадськістю в сфері туризму та рекреації.
- ПРН16 Демонструвати соціальну відповідальність за результати прийняття стратегічних рішень.
- ПРН17 Приймати рішення у складних і непередбачуваних умовах, що потребує застосування нових підходів та методів прогнозування.
- ПРН18 Нести відповідальність за розвиток професійного знання і практик, оцінювання стратегічного розвитку команди, формування ефективної кадрової політики.
- ПРН19 Демонструвати здатність саморозвиватися та самовдосконалюватися упродовж життя.

ПРН20 Ініціювати інноваційні комплексні проекти, проявляти лідерство під час їх реалізації.

8. Ресурсне забезпечення

Кадрове забезпечення	<p>Розробники програми: 1 доктор економічних наук, 4 кандидата наук, доценти, 1 викладач.</p> <p>Всі розробники є штатним співробітниками Уманського державного педагогічного університету імені Павла Тичини</p> <p>Гарант освітньої програми: Кирилюк І.М. к.е.н., доцент кафедри технологій та організації туризму і готельно-ресторанної справи</p> <p>До реалізації програми залучаються доктор економічних наук, кандидати економічних наук, доценти, а також висококваліфіковані спеціалісти.</p> <p>З метою підвищення фахового рівня всі науково-педагогічні працівники один раз на п'ять років проходять стажування, в т. ч. закордонні.</p>
-----------------------------	--

Матеріально-технічне забезпечення	<ul style="list-style-type: none">– 5 навчальних корпусів;– гуртожитки;– 2 спеціалізовані лабораторії;– 2 комп'ютерні класи;– пункти харчування;– точки бездротового доступу до мережі Інтернет (90%);– 4 мультимедійного обладнання;– спортивний зал, спортивні майданчики.
--	---

Інформаційне та навчально-методичне забезпечення	<ul style="list-style-type: none">– офіційний сайт: https://udpu.org.ua;– необмежений доступ до мережі Інтернет;– наукова бібліотека, читальні зали;– інтерактивне-освітнє середовище Moodle;– інститутський репозитарій;– навчальні і робочі плани;– графіки навчального процесу– навчально-методичні комплекси дисциплін;– навчальні та робочі програми дисциплін;– дидактичні матеріали для самостійної та індивідуальної роботи студентів з дисциплін;– програми практик;– методичні вказівки щодо виконання курсових проектів(робіт), дипломних проектів (робіт);– критерії оцінювання рівня підготовки;– пакети комплексних контрольних робіт.
---	---

9 – Академічна мобільність

Національна кредитна мобільність	<p>Угода про співробітництво ПАТ КБ Приватбанк, м. Умань</p> <p>Угода про співпрацю в сфері надання освітніх послуг з військової підготовки за програмою підготовки офіцерів запасу громадян України, Військовий інститут ракетних військ і артилерії Сумського державного університету, м. Суми</p> <p>Угода про співпрацю в сфері надання освітніх послуг з військової підготовки за програмою підготовки офіцерів запасу громадян України, Військової академії, м. Одеса</p>
---	---

Міжнародна кредитна	Угода про співробітництво 2014-2021 р.р., Державна
----------------------------	--

мобільність	професійна школа імені Я.А. Коменського у Лешно. Польща Угода про співробітництво 04.05.2010 (безстрокова), Вища державна школа професійної освіти у Гнезно. Польща Угода про співробітництво, науковий обмін 2015-2017, 2016-2017, Університет Порто, Португалія
Навчання іноземних здобувачів вищої освіти	Передбачена можливість навчання іноземних студентів. Іноземні студенти навчаються за окремими навчальним планом, в якому за рахунок дисциплін гуманітарного циклу виділено 600 годин (20 кредитів) на вивчення мови впродовж 4 років з виходом на державний екзамен. З метою оптимізації навчального процесу для іноземних студентів і подолання мовного бар'єру вченою радою університету (Протокол № 19 від 27 червня 2017 року) та Наказом № 526 о/д від 12 липня 2017 року російську мову визначено як мову навчання для іноземних громадян з Туркменістану, Азербайджану, Узбекистану, Вірменії, Грузії, Киргизстану, що вступатимуть до університету у 2017 році на освітній рівень «бакалавр», за умови формування окремих повноцінних груп у кількості не менше 12 осіб.

2. Перелік компонент освітньо-професійної/наукової програми та їх логічна послідовність

2.1. Перелік компонент ОП

Код н/д	Компоненти освітньої програми (навчальні дисципліни, курсові проекти (роботи), практика, кваліфікаційні роботи)	Кількість кредитів	Форма підсумкового контролю
1	2	3	4
Обов'язкові компоненти ОП			
1. Цикл загальної підготовки			
1.1. Гуманітарна підготовка			
ГП.01	Соціальне підприємництво	3	залік
ГП.02	Методологія та організація наукових досліджень	3	залік
ГП.03	Основи безпеки в галузі	3	залік
ГП.04	Бренд-менеджмент в туризмі	3	екзамен
	Всього	12	
1.2. Фундаментальна підготовка			
ФП.01	Туризмологія	3	екзамен
ФП.02	Фінансовий менеджмент	3	екзамен
ФП.03	Стратегічний маркетинг	3	екзамен
ФП.04	Бізнес-планування	3	екзамен
ФП.05	Менеджмент персоналу	3	екзамен
	Всього	15	
II. Цикл професійної підготовки			
ПП.01	Інноваційні технології в туризмі	4	екзамен
ПП.02	Управління проектами в туризмі	4	екзамен
ПП.03	Міжнародний туризм	3	екзамен
ПП.04	Державне та регіональне управління туризмом	3	залік
ПП.05	Управління якістю туристичних послуг	3	залік
	Всього	17	

Загальний обсяг обов'язкових компонент:			
Вибіркові компоненти ОП			
1. Дисципліни вільного вибору студента			
ВВ1.1	Блок1: Менеджмент готельно-ресторанної справи		
ВВ1.1.01	Управління підприємствами індустрії гостинності	3	залік
ВВ1.1.02	Ресторанний менеджмент	3	залік
ВВ1.1.03	Управління сервісними операціями	3	залік
ВВ1.1.04	Управління готельно-анімаційними послугами і програмами	3	екзамен
ВВ1.1.05	Міжнародний курортний та SPA - менеджмент	3	екзамен
ВВ1.1.06	Менеджмент інновацій в готельно-ресторанній справі	3	залік
ВВ1.1.07	Стратегічний менеджмент	3	екзамен
ВВ1.1.08	Управління маркетинговими послугами підприємств готельного та туристичного бізнесу	3	залік
Всього		24	
ВВ1.2	Блок2: Менеджмент у сфері міжнародного тризму		
ВВ1.2.01	Ризик-менеджмент в туризмі	3	залік
ВВ1.2.02	Туристична політика зарубіжних країн	3	залік
ВВ1.2.03	Міжнародні економічні відносини	3	залік
ВВ1.2.04	Туристичні ринки світу	3	екзамен
ВВ1.2.05	Управління туристичними дестинаціями	3	екзамен
ВВ1.2.06	Бізнес-стратегії в індустрії гостинності країн світу	3	залік
ВВ1.2.07	Стратегічний менеджмент	3	екзамен
ВВ1.2.08	Туристична іміджологія	3	залік
Всього		24	
Загальний обсяг вибірових компонентів:			
III. Наукова-дослідна робота в практика			
П.	Практична підготовка		
П.01	Виробнича (асистентська) практика	6	залік
П.02	Виробнича практика	6	залік
	Атестація	1	
	Підготовка та захист випускної кваліфікаційної роботи	9	
ЗАГАЛЬНИЙ ОБСЯГ ОСВІТНЬОЇ ПРОГРАМИ		90	

2.2 Структурно-логічна схема ОП

1 курс 1 семестр

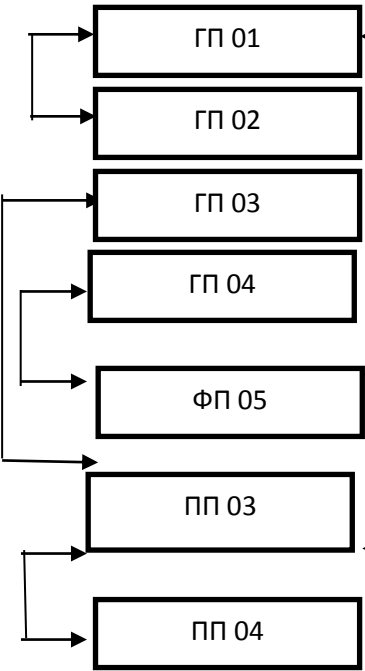

1 курс 2 семестр

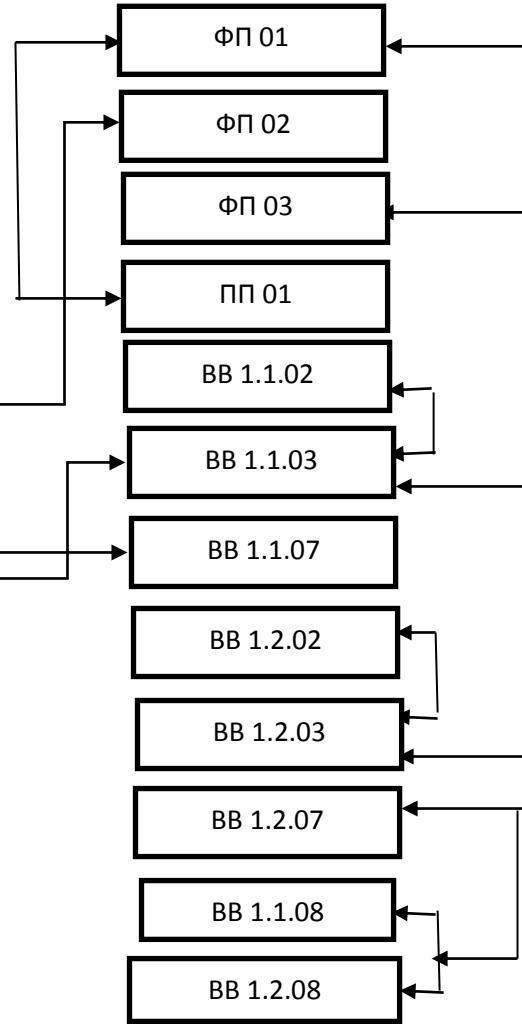

2 курс 1 семестр

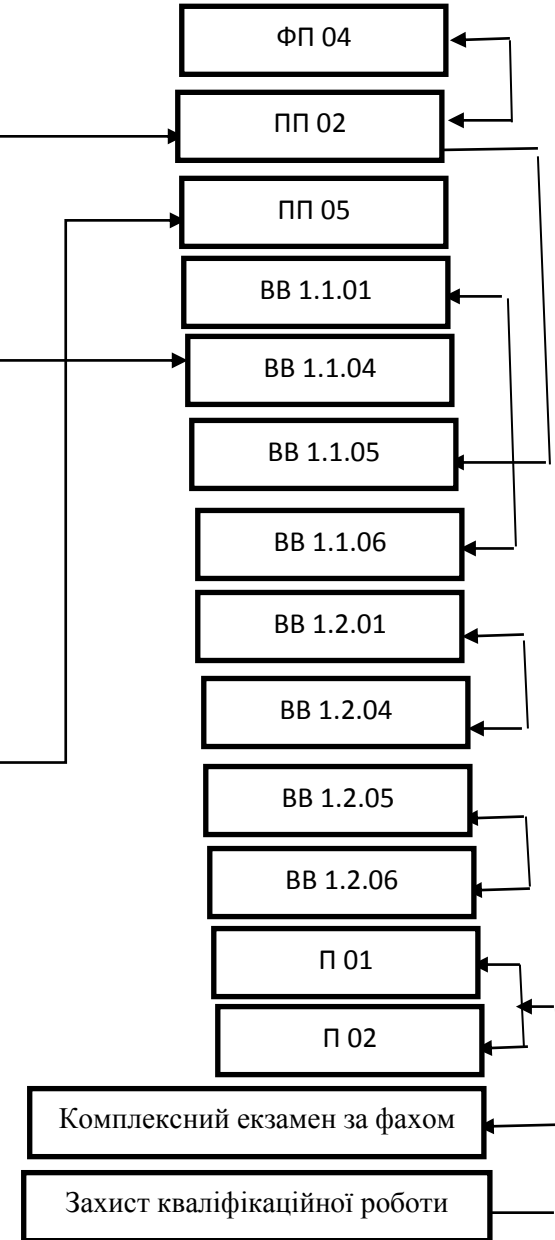

3 Форма атестації здобувачів вищої освіти

Атестація випускників освітньої програми спеціальності 242 «Туризм» проводиться у формі комплексного екзамену за фахом та захисту випускної кваліфікаційної роботи і завершується видачею документу встановленого зразка про присудження йому освітнього ступеня магістра із присвоєнням кваліфікації магістр з туризму.

4. Матриця відповідності програмних компетентностей компонентам освітньої програми

	ГП.01	ГП.02	ГП.03	ГП.04	ФП.01	ФП.02	ФП.03	ФП.04	ФП.05	ПП.01	ПП.02	ПП.03	ПП.04	ПП.05	ВВ1.1.01	ВВ1.1.02	ВВ1.1.03	ВВ1.1.04	ВВ1.1.05	ВВ1.1.06	ВВ1.1.07	ВВ1.1.08	ВВ1.2.01	ВВ1.2.02	ВВ1.2.03	ВВ1.2.04	ВВ1.2.05	ВВ1.2.06	ВВ1.2.07	ВВ1.2.08	П.01	П.02		
ЗК1	+	+		+				+		+		+	+				+	+			+						+	+			+	+		
ЗК2		+		+		+	+	+	+	+	+	+	+	+	+			+	+	+	+	+	+	+	+	+	+	+	+	+	+	+	+	
ЗК3	+			+	+	+	+	+	+	+		+		+		+	+	+						+				+	+			+	+	
ЗК 4									+			+					+	+						+				+	+			+		
ЗК 5	+			+	+	+	+	+	+	+		+	+	+	+	+	+	+	+	+	+	+	+	+	+	+	+	+	+	+	+	+	+	
ЗК 6				+	+	+	+	+	+	+	+				+			+	+	+	+	+		+	+			+	+			+	+	
ЗК 7				+			+	+	+												+	+		+	+	+				+	+	+	+	
ЗК 8				+		+	+	+		+					+						+	+		+	+	+				+	+	+	+	
ЗК 9								+														+		+	+	+				+	+	+	+	
ЗК10		+	+		+	+		+	+	+	+			+	+			+	+		+	+	+	+	+	+	+	+	+	+	+	+	+	
ЗК11	+	+	+	+	+	+	+	+	+	+	+	+		+	+	+	+	+		+	+	+	+	+	+	+	+	+	+	+	+	+	+	
ЗК12			+	+	+	+	+	+	+	+	+	+		+	+			+	+	+	+	+	+	+	+	+	+	+	+	+	+	+	+	
ФК1		+	+		+			+										+				+			+	+				+	+	+	+	
ФК 2	+	+			+				+											+												+	+	
ФК 3		+			+		+	+	+	+	+	+			+	+	+	+	+	+	+		+	+		+	+	+	+	+	+	+	+	+
ФК4			+	+	+				+	+		+	+	+	+	+	+	+	+	+	+	+	+	+	+	+	+	+	+	+	+	+	+	+
ФК5		+			+	+	+		+					+	+			+	+				+	+								+	+	
ФК6			+	+	+	+	+	+	+	+	+		+	+	+		+	+	+	+	+	+	+	+	+	+	+			+	+		+	
ФК7		+		+	+	+	+	+	+	+		+	+	+	+	+		+		+	+	+	+	+		+	+	+	+	+	+	+	+	+
ФК8					+		+	+		+		+	+	+	+	+		+		+	+	+			+	+	+	+	+	+	+	+	+	+
ФК9						+	+	+		+			+	+		+	+		+	+			+											+
ФК10				+			+	+		+					+																			+
ФК11	+					+	+	+		+			+			+							+		+	+	+			+	+			+

4. Матриця відповідності програмних компетентностей компонентам освітньої програми

	ГП.01	ГП.02	ГП.03	ГП.04	ФП.01	ФП.02	ФП.03	ФП.04	ФП.05	ФП.06	ПП.01	ПП.02	ПП.03	ПП.04	ПП.05	ВВ1.1.01	ВВ1.1.02	ВВ1.1.03	ВВ1.1.04	ВВ1.1.05	ВВ1.1.06	ВВ1.1.07	ВВ1.1.08	ВВ1.2.01	ВВ1.2.02	ВВ1.2.03	ВВ1.2.04	ВВ1.2.05	ВВ1.2.06	ВВ1.2.07	ВВ1.2.08	П.01	П.02		
ФК12						+	+	+	+		+	+	+		+		+		+	+	+					+	+	+	+	+	+			+	
ФК13				+			+	+	+		+	+	+	+	+	+	+		+	+	+	+	+	+	+	+	+	+	+	+	+			+	
ФК 14	+									+																							+	+	
ФК 15					+	+		+	+		+	+			+					+				+										+	+
ФК16																																	+	+	
ФК17	+							+		+			+					+	+		+								+	+			+	+	