

МІНІСТЕРСТВО ОСВІТИ І НАУКИ УКРАЇНИ
Уманський державний педагогічний університет імені Павла Тичини

ОСВІТНЬО-ПРОФЕСІЙНА ПРОГРАМА

«ТУРИЗМ»

Другого рівня вищої освіти

за спеціальністю 242 «Туризм»

галузь знань 24 Сфера обслуговування

Кваліфікація: магістр з туризму

**ЗАТВЕРДЖЕНО
ВЧЕНОЮ РАДОЮ**

Голова вченої ради

**_____ / О. І. Безлюдний /
(протокол № _____ від « _____ » _____ 2017 р.)**

Освітня програма вводиться в дію _____ 2017 р.



**Ректор _____ О. І. Безлюдний
(наказ № _____ від « _____ » _____ 2017 р.)**

Умань 2017 р.

ПЕРЕДМОВА

Освітньо-професійна програма є нормативним документом, який регламентує нормативні, компетентні, кваліфікаційні, організаційні, навчальні та методичні вимоги у підготовці магістрів у галузі 24 «Сфера обслуговування» спеціальності 242 «Туризм».

Освітньо-професійна програма заснована на компетентністному підході підготовки магістра у галузі 24 «Сфера обслуговування» спеціальності 242 «Туризм». Освітньо-професійна програма спеціальності 242 «Туризм» розроблена робочою групою у складі:

| № п/п | ППП викладача | Посада | Науковий ступінь, вчене звання | Підпис |
|-------|--|--|-----------------------------------|---|
| 1. | Кирилюк Ірина Миколаївна (керівник групи) | Доцент кафедри технологій та організації туризму і готельно-ресторанної справи | Кандидат економічних наук, доцент |  |
| 2. | Чирва Ольга Григорівна | Професор кафедри маркетингу, менеджменту та управління бізнесом | Доктор економічних наук, професор |  |
| 3. | Поворознюк Інна Миколаївна | Доцент кафедри технологій та організації туризму і готельно-ресторанної справи | Кандидат економічних наук, доцент |  |

Програма погоджена з Вченою радою інституту, схвалена Науково-методичною радою та затверджена Вченою радою Уманського державного педагогічного університету імені Павла Тичини.

1. Профіль освітньо-професійної програми магістра за спеціальності 242 «Туризм»

| 1 – Загальна інформація | |
|---|---|
| Повна назва вищого навчального закладу та структурного підрозділу | Уманський державний педагогічний університет імені Павла Тичини Навчально-науковий інститут економіки та бізнес-освіти Кафедра технологій та організації туризму і готельно-ресторанної справи |
| Ступінь вищої освіти та назва кваліфікації мовою оригіналу | Другий рівень вищої освіти, магістр Кваліфікація: магістр з туризму. Професійна кваліфікація: професіонал у сфері туристичного обслуговування |
| Офіційна назва програми | Tourism Туризм |
| Тип диплому та обсяг освітньої програми | Диплом магістра, 90 кредитів ЄКТС |
| Наявність акредитації | Планується проходження первинної акредитації у 2018-2019 роках |
| Цикл/рівень | Другий (магістерський) рівень FQ-EHEA – другий цикл, EQF LLL – 8 рівень, НРК – 8 рівень / Магістр |
| Передумови | Освітньо-кваліфікаційний рівень бакалавра, спеціаліста на основі результатів фахових вступних випробовувань |
| Мова (и) викладання | Українська |
| Термін дії освітньої програми | 1 рік 4 місяці |
| Інтернет-адреса постійного розміщення опису освітньої програми | https://econom.udpu.org.ua/osvitnya-programa |
| 2 – Мета освітньої програми | |
| <p>Магістерська програма за спеціальністю «Туризм» забезпечує якісно новий рівень підготовки на основі компетентнісного підходу, орієнтована на підготовку фахівців новітньої формації, здатних задовольнити потреби вітчизняного та іноземного споживача. Мета підготовки магістрів з туризму в УДПУ імені Павла Тичини визначається поєднанням потреб України у високоосвічених фахівцях та запитів громадян в отриманні ґрунтовної освіти за даною спеціальністю, здатних управляти туристично-рекреаційними системами та інноваційними процесами у сфері рекреації, туризму і курортів.</p> | |
| 3 – Характеристика освітньої програми | |
| Предметна область (галузь знань, спеціальність, спеціалізація) | 24 Сфера обслуговування 242 Туризм Цикл загальної підготовки: дисципліни гуманітарної (13,3%) та фундаментальної (21,1%) підготовки; цикл професійної підготовки (18,8%); цикл дисциплін вільного вибору студента |

| | |
|---|--|
| | (25,0%); цикл науково-дослідницької роботи і практики (21,8%). |
| Орієнтація освітньої програми | Програма орієнтується на оволодіння базовими знаннями щодо: управління підприємствами сфери туристичних послуг; інноваційними процесами; забезпечення конкурентоспроможності та якості туристичних послуг; керівництва проектами в туризмі; здатності здійснювати ефективну маркетингову діяльність для залучення туристів в країну та її окремі регіони. Програма базується на сучасному туризмологічному знанні з урахуванням сучасного стану та перспектив розвитку світового туризму. |
| Основний фокус освітньої програми та спеціалізації | Забезпечення підготовки фахівців управління сферою туристичних послуг на засадах системного підходу. Акцент робиться на здобутті навичок та знань з туристичної діяльності, який передбачає визначену зайнятість та можливість подальшої освіти та кар'єрного зростання. |
| Особливості програми | Програма орієнтована на глибоку соціальну підготовку сучасних фахівців з туристичної діяльності, ініціативних та спроможних до швидкої адаптації в бізнес-середовищі. Формує фахівців з новим типом мислення, здатних вирішувати конкретні проблеми і завдання професійної діяльності з урахуванням поступової інтеграції України із світовою туристичною спільнотою. |
| 4 – Придатність випускників до працевлаштування та подальшого навчання | |
| Придатність до працевлаштування | Випускники мають можливість працевлаштування на підприємствах будь-якої організаційно-правової форми. Фахівці готуються для організаційно-управлінської, господарської, комерційної, науково-дослідної та педагогічної діяльності. Випускники можуть працювати на посадах: туризмознавець, екскурсознавець, фахівець з туризму; спеціаліст матеріально-технічного забезпечення туристичних підприємств; молодший науковий співробітник; науковий співробітник; консультант з туризму органів виконавчої влади та самоврядування. |
| Подальше навчання | Можливість продовжувати навчання на освітньому і науковому ступені доктора філософії (має право вступу до аспірантури), підвищувати кваліфікацію та отримувати додаткову післядипломну освіту. |
| 5 – Викладання та оцінювання | |
| Викладання та навчання | Студентоцентроване, проблемно-орієнтоване навчання, ініціативне самонавчання. Проблемні, інтерактивні, проектні, інформаційно-комп'ютерні, саморозвиваючі, колективні та інтегративні, контекстні технології навчання. Навчально-методичне забезпечення і консультування самостійної роботи здійснюється через університетське інформаційно-освітнє середовище Moodle. |
| Оцінювання | Поточне опитування, модульний тестовий контроль, презентація проектно-дослідних робіт, есе, курсові роботи, звіти з практики, тестування знань в інформаційно-освітнє середовищі Moodle. Підсумковий контроль – екзамен/залік або за без сесійною формою (за сумою накопичених протягом вивчення дисципліни балів). Підсумкова атестація – комплексний екзамен за фахом, захист випускної |

| | |
|---|---|
| | кваліфікаційної роботи. |
| 6 – Програмні компетентності | |
| Інтегральна компетентність | Здатність ставити та успішно вирішувати на достатньому професійному рівні науково-дослідницькі та практичні завдання, узагальнювати практику туризму і рекреації, прогнозувати напрями їх розвитку, розв'язувати професійні проблеми та практичні завдання у сфері туризму та рекреації як в процесі навчання, так і в процесі роботи, здійснювати професійну туристичну підготовку здобувачів вищої освіти. |
| Загальні компетентності (ЗК) | <p>ЗК 1. Діяти на засадах розуміння цивілізаційних гуманітарних цінностей та глобалізаційних процесів, пріоритетів національного розвитку.</p> <p>ЗК 2. Здатність до організації, планування, прогнозування результатів діяльності.</p> <p>ЗК 3. Уміння працювати в міжнародному та вітчизняному професійному середовищі.</p> <p>ЗК 4. Вільне володіння та здатність спілкуватися діловою англійською та іншою (шими) іноземною (ними) мовою (мовами) в професійній діяльності.</p> <p>ЗК 5. Уміння спілкуватися з експертами інших сфер діяльності по актуальних проблемах розвитку туризму і рекреації.</p> <p>ЗК 6. Уміння розробляти проекти та управляти ними.</p> <p>ЗК 7. Дух підприємництва, креативність, бажання досягти успіху і самореалізовуватися.</p> <p>ЗК 8. Здатність до time-менеджменту.</p> <p>ЗК 9. Здатність мотивувати людей та рухатися до спільної мети.</p> <p>ЗК 10. Здатність оцінювати та забезпечувати якість виконуваних робіт.</p> <p>ЗК 11. Дослідницькі навички і вміння.</p> <p>ЗК 12. Уміння приймати обґрунтовані рішення та розв'язувати проблеми.</p> |
| Фахові компетентності спеціальності (ФК) | <p>ФК 1. Здатність визначати основні наукові поняття та категорії методології туризму та рекреації (туризмології) і застосовувати їх у професійній діяльності.</p> <p>ФК 2. Здатність використовувати методи наукових досліджень у сфері туризму та рекреації.</p> <p>ФК 3. Здатність аналізувати геопросторову організацію туристичного процесу і проектувати її розвиток на засадах сталості.</p> <p>ФК 4. Розуміння завдань національної та регіональної туристичної політики та механізмів регулювання туристичної діяльності.</p> <p>ФК 5. Здатність використовувати теорію і методи інноваційно-інформаційного розвитку на різних рівнях управління.</p> <p>ФК 6. Здатність до організації та управління туристичним процесом на локальному та регіональному рівнях, в туристичній дестинації, на туристичному підприємстві.</p> <p>ФК 7. Здатність розробляти та сприяти упровадженню регіональних програм розвитку сталого туризму.</p> <p>ФК 8. Здатність упроваджувати в практику міжнародний досвід рекреаційно-туристичної діяльності.</p> <p>ФК 9. Розуміння механізмів взаємодії суб'єктів світового та</p> |

| | |
|--|---|
| | <p>національного туристичного ринків і положень соціально-відповідального бізнесу в туризмі та рекреації.</p> <p>ФК 10. Здатність управляти ризиками в туризмі.</p> <p>ФК 11. Здатність до управління інформацією.</p> <p>ФК12. Здатність до підприємницької діяльності на національному та міжнародному туристичному ринку.</p> <p>ФК 13. Здатність до визначення стратегічних завдань у розвитку туристичного бізнесу.</p> <p>ФК 14. Здатність до соціальної та академічної мобільності в сфері туристичної діяльності.</p> <p>ФК 15. Здатність до здійснення науково-дослідної роботи у сфері туризму та рекреації.</p> <p>ФК 16. Здатність до педагогічної діяльності та організації навчально-виховного процесу в професійній туристичній освіті.</p> <p>ФК 17. Здатність до міжкультурної взаємодії в сфері міжнародної туристичної освіти та професійної діяльності.</p> |
|--|---|

7 – Програмні результати навчання

- ПРН1 Знання передових концепцій, методів науково-дослідної та професійної діяльності на межі предметних областей туризму та рекреації.
- ПРН2 Здатність розуміти і застосовувати на практиці теорії та методологію системи наук, які формують туризмологію.
- ПРН3 Здатність використовувати інформаційно-інноваційні методи і технології в сфері туризму.
- ПРН4 Знання закономірностей, принципів та механізмів функціонування туристичного ринку.
- ПРН5 Здатність оцінювати кон'юнктуру туристичного ринку, інтерпретувати результати дослідження та прогнозувати напрями розвитку суб'єкта підприємницької діяльності в сфері рекреації і туризму.
- ПРН6 Здатність здійснювати управління підприємством індустрії туризму та рекреації.
- ПРН7 Здатність розробляти та реалізовувати проекти в сфері рекреації, туризму, гостинності.
- ПРН8 Здатність розв'язувати науково-прикладні проблеми в сфері рекреації і туризму.
- ПРН9 Знання закономірностей і принципів організації навчально-виховного процесу у ВНЗ.
- ПРН10 Здатність досягати педагогічних цілей в процесі підготовки здобувачів вищої туристичної освіти.
- ПРН11 Вільно володіти державною мовою і використовувати її в професійній діяльності.
- ПРН12 Практикувати використання іноземних (ної) мов (мови) у професійній діяльності.
- ПРН13 Діяти у полікультурному середовищі.
- ПРН14 Використовувати комунікативні навички і технології, ініціювати запровадження методів комунікативного менеджменту в практику діяльності суб'єктів туристичного бізнесу.
- ПРН15 Відповідати вимогам спілкування в діалоговому режимі з широкою науковою спільнотою та громадськістю в сфері туризму та рекреації.
- ПРН16 Демонструвати соціальну відповідальність за результати прийняття стратегічних рішень.
- ПРН17 Приймати рішення у складних і непередбачуваних умовах, що потребує застосування нових підходів та методів прогнозування.
- ПРН18 Нести відповідальність за розвиток професійного знання і практик, оцінювання стратегічного розвитку команди, формування ефективної кадрової політики.
- ПРН19 Демонструвати здатність саморозвиватися та самовдосконалюватися упродовж життя.

ПРН20 Ініціювати інноваційні комплексні проекти, проявляти лідерство під час їх реалізації.

8. Ресурсне забезпечення

| | |
|-----------------------------|--|
| Кадрове забезпечення | <p>Розробники програми: 1 доктор наук, 2 кандидати економічних наук, доценти.</p> <p>Всі розробники є штатним співробітниками Уманського державного педагогічного університету імені Павла Тичини.</p> <p>Гарант освітньої програми: Кирилюк Ірина Миколаївна, кандидат економічних наук, доцент.</p> <p>До реалізації програми залучається 1 доктор економічних наук, 2 кандидати економічних наук, а також висококваліфіковані спеціалісти.</p> <p>З метою підвищення фахового рівня всі науково-педагогічні працівники один раз на п'ять років проходять стажування, в т.ч. закордонні.</p> |
|-----------------------------|--|

| | |
|--|--|
| Матеріально-технічне забезпечення | <ul style="list-style-type: none"> – 5 навчальних корпусів; – гуртожитки; – 2 спеціалізовані лабораторії; – 2 комп'ютерні класи; – пункти харчування; – точки бездротового доступу до мережі Інтернет (90%); – 4 мультимедійного обладнання; – спортивний зал, спортивні майданчики. |
|--|--|

| | |
|---|--|
| Інформаційне та навчально-методичне забезпечення | <ul style="list-style-type: none"> – офіційний сайт: https://udpu.org.ua; – необмежений доступ до мережі Інтернет; – наукова бібліотека, читальні зали; – інтерактивне-освітнє середовище Moodle; – інститутський репозитарій; – навчальні і робочі плани; – графіки навчального процесу – навчально-методичні комплекси дисциплін; – навчальні та робочі програми дисциплін; – дидактичні матеріали для самостійної та індивідуальної роботи студентів з дисциплін; – програми практик; – методичні вказівки щодо виконання курсових проектів(робіт), дипломних проектів (робіт); – критерії оцінювання рівня підготовки; – пакети комплексних контрольних робіт. |
|---|--|

9 – Академічна мобільність

| | |
|---|---|
| Національна кредитна мобільність | <p>Угода про співробітництво ПАТ КБ Приватбанк, м. Умань</p> <p>Угода про співпрацю в сфері надання освітніх послуг з військової підготовки за програмою підготовки офіцерів запасу громадян України, Військового інституту ракетних військ і артилерії Сумського державного університету, м. Суми</p> <p>Угода про співпрацю в сфері надання освітніх послуг з військової підготовки за програмою підготовки офіцерів запасу громадян України, Військової академії, м. Одеса</p> |
|---|---|

| | |
|----------------------------|--|
| Міжнародна кредитна | Угода про співробітництво 2014-2021 р.р., Державна |
|----------------------------|--|

| | |
|---|--|
| мобільність | професійна школа імені Я.А. Коменського у Лешно. Польща Угода про співробітництво 04.05.2010 (безстрокова), Вища державна школа професійної освіти у Гнезно. Польща Угода про співробітництво, науковий обмін 2015-2017, 2016-2017, Університет Порто, Португалія |
| Навчання іноземних здобувачів вищої освіти | Передбачена можливість навчання іноземних студентів. Іноземні студенти навчаються за окремими навчальним планом, в якому за рахунок дисциплін гуманітарного циклу виділено 600 годин (20 кредитів) на вивчення мови впродовж 4 років з виходом на державний екзамен. З метою оптимізації навчального процесу для іноземних студентів і подолання мовного бар'єру вченою радою університету (Протокол № 19 від 27 червня 2017 року) та Наказом № 526 о/д від 12 липня 2017 року російську мову визначено як мову навчання для іноземних громадян з Туркменістану, Азербайджану, Узбекистану, Вірменії, Грузії, Киргизстану, що вступатимуть до університету у 2017 році на освітній рівень «бакалавр», за умови формування окремих повноцінних груп у кількості не менше 12 осіб. |

2. Перелік компонент освітньо-професійної/наукової програми та їх логічна послідовність

2.1. Перелік компонент ОП

| Код н/д | Компоненти освітньої програми (навчальні дисципліни, курсові проекти (роботи), практика, кваліфікаційні роботи) | Кількість кредитів | Форма підсумкового контролю |
|--|---|--------------------|-----------------------------|
| 1 | 2 | 3 | 4 |
| Обов'язкові компоненти ОП | | | |
| 1. Цикл загальної підготовки | | | |
| 1.1. Гуманітарна підготовка | | | |
| ГП.01 | Основи мовної комунікації | 3 | залік |
| ГП.02 | Методологія та організація наукових досліджень | 3 | залік |
| ГП.03 | Основи безпеки в галузі | 3 | залік |
| ГП.04 | Бренд менеджмент | 3 | екзамен |
| | Всього | 12 | |
| 1.2. Фундаментальна підготовка | | | |
| ФП.01 | Туризмологія | 4 | екзамен |
| ФП.02 | Фінансовий менеджмент | 3 | екзамен |
| ФП.03 | Стратегічний маркетинг | 3 | екзамен |
| ФП.04 | Стратегічний менеджмент | 3 | екзамен |
| ФП.05 | Бізнес-планування | 3 | екзамен |
| ФП.06 | Менеджмент персоналу | 3 | екзамен |
| | Всього | 19 | |
| II. Цикл професійної підготовки | | | |
| ПП.01 | Інноваційні технології в туризмі | 4 | екзамен |
| ПП.02 | Управління проектами в туризмі | 4 | екзамен |
| ПП.03 | Міжнародний туризм | 3 | екзамен |
| ПП.05 | Управління якістю туристичних послуг | 3 | залік |
| | Всього | 17 | |
| Загальний обсяг обов'язкових компонент: | | | |

| Вибіркові компоненти ОП | | | |
|--|--|--------|---------|
| 1. Дисципліни вільного вибору студента | | | |
| ВВ1.1 | Блок1 | | |
| ВВ1.1.01 | Ризик менеджмент в туризмі | 3 | залік |
| ВВ1.1.02 | Туристична політика зарубіжних країн | 3 | залік |
| ВВ1.1.03 | Міжнародні економічні відносини | 3 | залік |
| ВВ1.1.04 | Туристичні ринки світу | 3 | екзамен |
| ВВ1.1.05 | Управління туристичними дестинаціями | 3 | екзамен |
| ВВ1.1.06 | Бізнес-стратегії в індустрії гостинності країн світу | 3 | залік |
| ВВ1.1.07 | Туристична іміджологія | 3 | залік |
| | | Всього | 21 |
| ВВ1.2 | Блок2 | | |
| ВВ1.2.01 | Управління підприємствами індустрії гостинності | 3 | залік |
| ВВ1.2.02 | Ресторанний менеджмент | 3 | залік |
| ВВ1.2.03 | Управління сервісними операціями | 3 | залік |
| ВВ1.2.04 | Управління готельно-анімаційними послугами і програмами | 3 | екзамен |
| ВВ1.2.05 | Міжнародний курортний та SPA-менеджмент | 3 | екзамен |
| ВВ1.2.06 | Менеджмент інновацій в готельно-ресторанній справі | 3 | залік |
| ВВ1.2.07 | Управління маркетинговими послугами підприємств готельного та туристичного бізнесу | 3 | залік |
| | | Всього | 21 |
| Загальний обсяг вибірових компонентів: | | | |
| III. Наукова-дослідна робота в практика | | | |
| П. | Практична підготовка | | |
| П.01 | Виробнича (асистентська) практика | 6 | залік |
| П.02 | Виробнича зі спеціалізації | 6 | залік |
| | Підготовка та захист випускної кваліфікаційної роботи | 9 | |
| ЗАГАЛЬНИЙ ОБСЯГ ОСВІТНЬОЇ ПРОГРАМИ | | 90 | |

2.2 Структурно-логічна схема ОП

1 курс 1 семестр

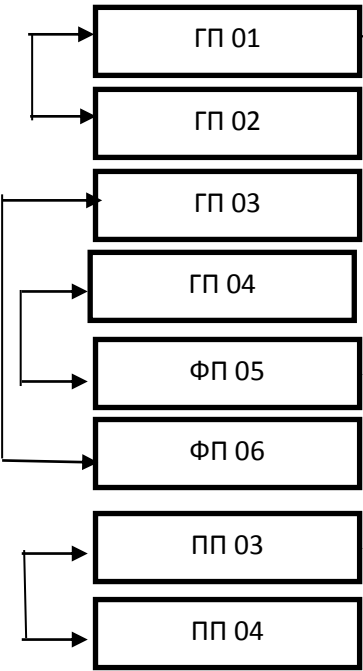

1 курс 2 семестр

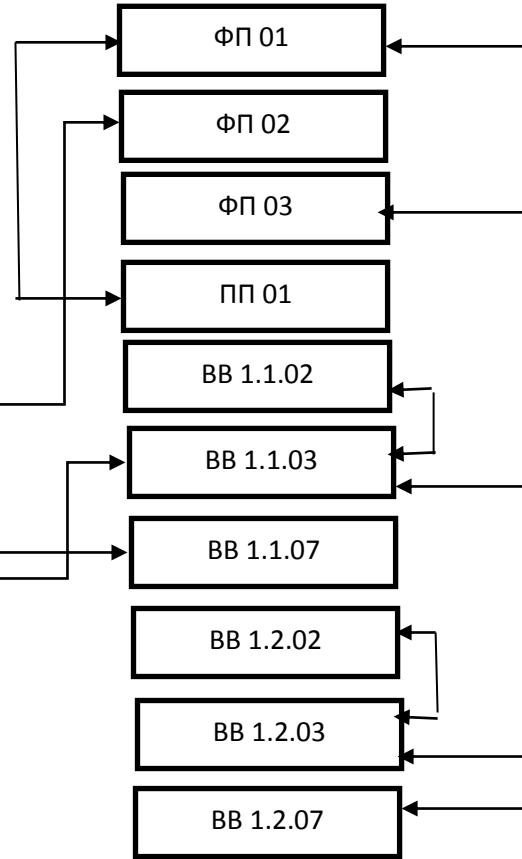

2 курс 1 семестр

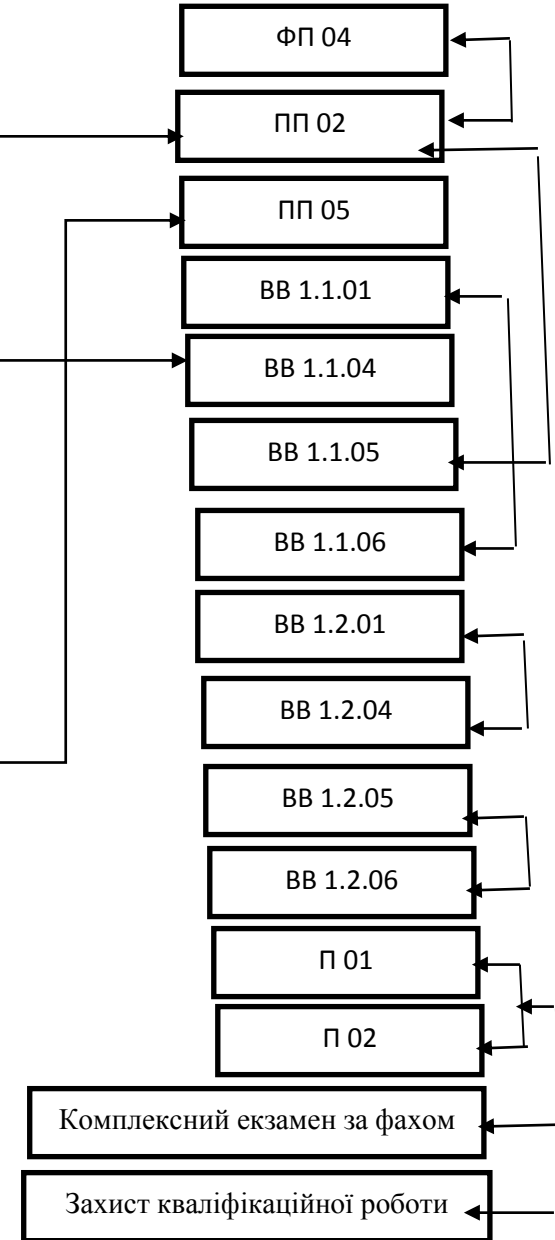

3 Форма атестації здобувачів вищої освіти

Атестація випускників освітньої програми спеціальності 242 «Туризм» проводиться у формі комплексного екзамену за фахом та захисту випускної кваліфікаційної роботи і завершується видачею документу встановленого зразка про присудження йому освітнього ступеня магістра із присвоєнням кваліфікації магістр з туризму.

4. Матриця відповідності програмних компетентностей компонентам освітньої програми

| | ГП.01 | ГП.02 | ГП.03 | ГП.04 | ФП.01 | ФП.02 | ФП.03 | ФП.04 | ФП.05 | ФП.06 | ПП.01 | ПП.02 | ПП.03 | ПП.04 | ПП.05 | ВВ1.1.01 | ВВ1.1.02 | ВВ1.1.03 | ВВ1.1.04 | ВВ1.1.05 | ВВ1.1.06 | ВВ1.1.07 | ВВ1.2.01 | ВВ1.2.02 | ВВ1.2.03 | ВВ1.2.04 | ВВ1.2.05 | ВВ1.2.06 | ВВ1.2.07 | П.01 | П.02 | |
|-------|-------|-------|-------|-------|-------|-------|-------|-------|-------|-------|-------|-------|-------|-------|-------|----------|----------|----------|----------|----------|----------|----------|----------|----------|----------|----------|----------|----------|----------|------|------|---|
| ФК13 | | | | + | | | + | + | + | | + | + | + | + | + | + | + | + | + | + | + | + | + | + | + | + | + | + | + | + | + | + |
| ФК 14 | + | | | | | | | | | + | | | | | | | | | | | | | | | | | | | | | + | + |
| ФК 15 | | | | | + | + | | + | + | | + | + | | | + | | | | | + | | | + | | | | | | | | + | + |
| ФК16 | | | | | | | | | | | | | | | | | | | | | | | | | | | | | | + | + | |
| ФК17 | + | | | | | | | + | | + | | | + | | | | | + | + | | + | | | | | | + | + | | + | + | |

5. Матриця забезпечення програмних результатів навчання (ПРН) відповідними компонентами освітньої програми

| | ГП.01 | ГП.02 | ГП.03 | ГП.04 | ФП.01 | ФП.02 | ФП.03 | ФП.04 | ФП.05 | ФП.06 | ПП.01 | ПП.02 | ПП.03 | ПП.04 | ПП.05 | ВВ1.1.01 | ВВ1.1.02 | ВВ1.1.03 | ВВ1.1.04 | ВВ1.1.05 | ВВ1.1.06 | ВВ1.1.07 | ВВ1.2.01 | ВВ1.2.02 | ВВ1.2.03 | ВВ1.2.04 | ВВ1.2.05 | ВВ1.2.06 | ВВ1.2.07 | П.01 | П.02 | | |
|-------|-------|-------|-------|-------|-------|-------|-------|-------|-------|-------|-------|-------|-------|-------|-------|----------|----------|----------|----------|----------|----------|----------|----------|----------|----------|----------|----------|----------|----------|------|------|---|---|
| ПРН1 | + | + | + | | + | | | | | | + | | | + | + | | | | | + | + | | | + | + | + | | | + | + | + | | |
| ПРН2 | | + | | | + | | | | | | | | | | | | | | | | | | | | | | | | | | | + | |
| ПРН3 | | | + | + | + | | + | + | + | + | + | + | + | | + | | + | | + | + | + | + | + | + | + | + | + | + | + | + | + | + | |
| ПРН4 | | | | + | + | + | | + | + | | + | + | + | + | + | + | | + | + | + | + | + | + | + | + | + | + | + | + | + | + | + | |
| ПРН5 | | | | + | + | | + | + | + | | + | + | + | + | + | + | + | + | + | + | + | + | + | + | + | | + | + | + | + | + | + | |
| ПРН6 | | | + | | + | + | + | + | + | + | | + | | + | + | + | | | | + | + | | + | + | + | + | | | | + | + | + | |
| ПРН7 | | | | + | + | + | + | + | + | + | + | + | | + | + | + | | | | + | + | + | + | + | + | + | + | | | + | + | + | |
| ПРН8 | | + | | + | + | + | | + | + | | + | + | | + | + | | | | | + | + | + | + | + | | + | + | | | + | + | + | |
| ПРН9 | + | | | | | | | | | | | | | | | | | | | | | | | | | | | | | | + | + | |
| ПРН10 | + | | | | | | | | | | | | | | | | | | | | | | | | | | | | | | + | + | |
| ПРН11 | + | | | | | | | | | | | | | | | | | | | | | | | | | | | | | | + | + | |
| ПРН12 | | | | | | | | + | + | | | | + | | | | | + | + | | | | | + | | | | + | + | | + | + | |
| ПРН13 | | | | | | | | | + | | | | + | | | | + | + | + | | | | | | | | | + | + | | + | + | |
| ПРН14 | | | | | | | | + | | + | | | | | | | | | | | | | + | + | + | + | | | + | | + | + | |
| ПРН15 | | | | | | | | | | + | | | + | | | | | | + | | | | | | + | + | + | + | + | + | + | + | + |
| ПРН16 | | | | | | | | + | | + | | | | + | | | | | | | | | | + | + | + | | | + | + | + | + | + |
| ПРН17 | | + | + | + | | + | + | + | + | + | + | + | + | + | + | + | | + | + | + | + | + | + | | + | | + | + | | + | | + | |
| ПРН18 | | | | | | | + | + | + | + | | | | | | | | | | | | + | | | + | + | + | | | + | | + | + |
| ПРН19 | | | | | | | + | | + | | | | | | | | | | | | | | | | + | + | + | | | + | | + | + |
| ПРН20 | | | | + | | + | + | + | + | | + | + | | | + | + | | | + | + | | | | | + | + | + | + | | + | + | + | + |